

VIADRUS

Prometheus

NÁVOD NA INSTALACI, OBSLUHU A ÚDRŽBU

INSTALLATION, SERVICE AND MAINTENANCE MANUAL

ИНСТРУКЦИЯ ПО МОНТАЖУ, ОБСЛУЖИВАНИЮ И УХОДУ

INSTRUKCJA INSTALACJI, OBSŁUGI I KONSERWACJI

INSTALLATIONS-, BEDIENUNGS- UND WARTUNGSANWEISUNG

MODE D'INSTALLATION, DE SERVICE ET D'ENTRETIEN





OBSAH

1. Definice krbových vložek	7
2. Technický popis krbových vložek Prometheus	7
3. Přeprava a skladování	8
3.1 Přeprava	8
3.2 Skladování	8
4. Umístění a instalace	8
4.1 Obecné pokyny umístění a instalace	8
4.2 Pravidla umístění	9
5. Uvedení do provozu	10
5.1 Ovládání a regulační prvky	10
5.1.1 Otevírání krbových dveří	10
5.1.2 Regulace přísunu primárního vzduchu	10
5.2 Bezpečnostní pokyny	11
5.3 První zátop	12
5.4 Hlavní zásady provozu	13
5.5 Řešení nejčastějších problémů	14
6. Údržba a čištění krbových vložek	15
7. Likvidace přepravního obalu, likvidace výrobku po uplynutí lhůty životnosti	15
8. Seznam hlavních náhradních dílů	15
9. Záruční podmínky	15
10. Seznam souvisejících norem	16

TABLE OF CONTENTS

1. Definition of fireplace insert	17
2. Technical description of Prometheus fireplace insert	17
3. Transport and storage	18
3.1 Transport	18
3.2 Storage	18
4. Positioning and installation	19
4.1 General instructions for positioning and installation	19
4.2 Rules for positioning	19
5. Putting in operation	21
5.1 Control and regulation elements	21
5.1.1 Fireplace door opening	21
5.1.2 Regulation of primary air access	21
5.2 Safety instructions	22
5.3 The first firing	23

5.4	The main operation rules	24
5.5	The most frequent troubleshooting	25
6.	Maintenance and cleaning of fireplace inserts.....	26
7.	Transport packing disposal, product disposal after the elapsed service life	26
8.	The list of the main spare parts	26
9.	Conditions of guarantee	26
10.	List of related standards	27

СОДЕРЖАНИЕ

1.	Определение вкладышей в камин.....	29
2.	Техническое описание каминных вкладышей Prometheus	29
3.	Транспорт и хранение	30
3.1	Транспорт	30
3.2	Хранение	30
4.	Расположение и монтаж	31
4.1	Общие инструкции по расположению и монтажу	31
4.2	Правила расположения.....	31
5.	Введение в эксплуатацию.....	33
5.1	Управление и элементы регулировки	33
5.1.1	Открытие дверок камина.....	33
5.1.2	Регулирование подачи первичного воздуха	33
5.2	Инструкции по безопасности	34
5.3	Первый за топ	35
5.4	Главные принципы работы	36
5.5	Решение наиболее частых проблем	37
6.	Уход и чистка каминных вкладышей	38
7.	Ликвидация транспортной упаковки, ликвидация изделия после истечения срока службы	38
8.	Перечень главных запасных частей.....	38
9.	Гарантийные условия.....	38
10.	Перечень предметных норм	39

SPIS TREŚCI

1. Opis wkładów kominkowych.....	41
2. Parametry techniczne wkładów kominkowych Prometheus	41
3. Transport i składowanie.....	42
3.1 Transport	42
3.2 Składowanie	42
4. Umieszczenie i instalacja.....	42
4.1 Aktualne wytyczne umieszczenia i instalacji	42
4.2 Przepisy umieszczenia	43
5. Wprowadzenie do pracy.....	44
5.1 Sterowanie i regulacja elementów	44
5.1.1 Otwieranie drzwi kominka.....	44
5.1.2 Regulacja dopływu powietrza pierwotnego.....	45
5.2 Wytyczne bezpieczeństwa	46
5.3 Pierwsze rozpalenie	47
5.4 PODSTAWOWE ZASADY PRACY	47
5.5 Rozwiązywanie najczęstszych problemów	48
6. Konserwacja i czyszczenia wkładu kominkowego.....	49
7. Likwidacja opakowania, likwidacja urządzenia po upływie czasu żywotności	49
8. Lista podstawowych elementów zamiennych.....	49
9. Warunki gwarancji	49
10. Spis obowiązujących norm.....	50

INHALT

1. Definition der Kamineinsätze.....	52
2. Technische Beschreibung der Kamineinsätze Prometheus	52
3. Transport und Lagerung.....	53
3.1 Transport	53
3.2 Lagerung	53
4. Aufstellung und Installierung	54
4.1 Allgemeine Hinweise zur Aufstellung und Installierung	54
4.2 Aufstellungsregel	54
5. Inbetriebnahme	56
5.1 Bedienung und Regelelemente	56
5.1.1 Kamintüröffnen	56
5.1.2 Regulierung der Primärluftzuleitung	56
5.2 Sicherheitshinweise.....	57

5.3	Erste Anfeuerung.....	58
5.4	Hauptgrundsätze des Betriebes	59
5.5	Lösung der häufigsten Probleme.....	60
6.	Wartung und Reinigen des Kamineinsatzes.....	61
7.	Entsorgung der Transportverpackung, Entsorgung des Produktes nach dem Verlauf der Nutzungszeitfrist.....	61
8.	Liste der Haupteinsatzteile.....	61
9.	Garantiebedingungen.....	61
10.	Liste der zusammenhängenden Normen.....	62

LE CONTENU/LE SOMMAIRE

1.	La définition des cales de cheminée.....	63
2.	La description technique des cales pour la chaudière Prometheus.....	63
3.	Le transport et le stockage	64
3.1	Le transport	64
3.2	Le stockage	64
4.	La position et l'installation	65
4.1	Les instruction générales de la mise en place et l'installation	65
4.2	Les règles pour la mise en place	65
5.	La mise en service.....	67
5.1	Les éléments de commande et de régulation.....	67
5.1.1	L'ouverture des portes de la cheminée	67
5.1.2	La régulation d'admission d'air primaire	67
5.2	Les directives de sécurité	68
5.3	Le premier chauffage.....	69
5.4	Les principales instructions du service	70
5.5	La solution des problèmes les plus fréquents.....	71
6.	L'entretien et le nettoyage des cales de cheminée	72
7.	La liquidation de l'emballage de transport, la liquidation du produit après sa durée de service.....	72
8.	La liste des pièces de rechange principales	72
9.	Les conditions de garantie.....	72
10.	La liste des normes correspondantes.....	73

Vážený zákazníku,

děkujeme Vám za zakoupení krbové vložky Prometheus, a tím za projevenou důvěru ke značce VIADRUS. Vaše krbová vložka byla vyrobena ve firmě, která je držitelem certifikátu ISO 9001:2000.

Před instalací a uvedením do provozu se důkladně seznámte s návodem k obsluze Vaší nové krbové vložky. Předjete tak možným problémům vzniklých nedodržení rad a pokynů uvedených v tomto návodu (viz kap. 5), které mohou za určitých okolností vést až k poškození krbové vložky. Uchovejte si také tento návod pro vyhledávání dalších informací.

1. Definice krbových vložek

Krbové vložky jsou charakterizované jako vnitřní vestavné spotřebiče s uzavřeným ohništěm pro příležitostné vytápění a přitápění obytných místností nebo jiných interiérů.

Krbové vložky jsou určeny pro provoz s občasným přikládáním paliva a přerušovaným provozem. Jednoplášťové krbové vložky jsou svým provedením určeny pro příležitostné vytápění prostoru, v kterém jsou instalované.

V krbových vložkách je možné použít jako palivo pouze suché dřevo a dřevěné brikety, jejichž vlhkost nesmí přesáhnout 20%.

2. Technický popis krbových vložek Prometheus

Jedná se o krbové vložky montované z kvalitních litinových dílů. Ohniště krbových vložek je osazeno litinovým roštem a vyměnitelným deflektorem umístěným nad topeništěm. Dveře krbových vložek jsou osazeny žáruvzdornými keramickými skly a jejich konstrukce je umožňuje otvírat v horizontálním směru doleva. Součástí krbových vložek je vyjímatelný popelník. Krbové vložky jsou povrchově chráněny speciální žáruvzdornou barvou.

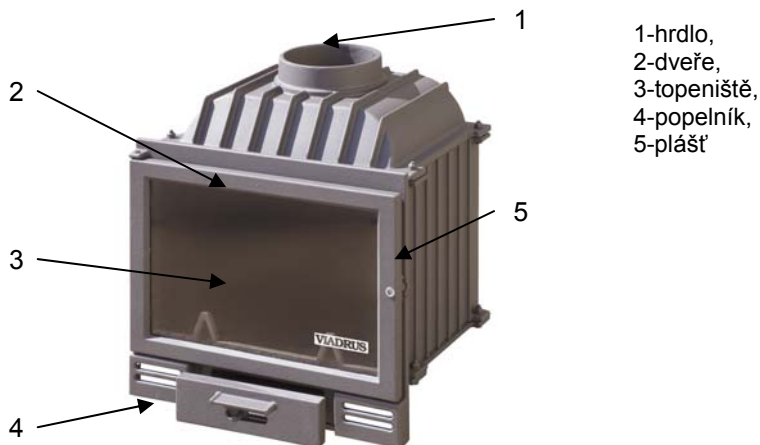

Obr. č. 1 Hlavní části krbové vložky

Tab. č. 1 Hlavní teplo-technické parametry krbové vložky

Typové označení	Fratto 51	Piatto 53	Fratto 501	Piatto 503	Piatto 73
Výška celková (mm)	540		560		610
Šířka (mm)	500				680
Hloubka (mm)	425	390	425	390	440
Hmotnost (kg)	80	75	81	77	144
Topeniště	Litina				
Hrdlo (mm)	150				200
Min. provozní tah komína (Pa)	11±2				
Účinnost (%)	67				73
Jmenovitý výkon (kW)	9				13
Spotřeba paliva (kg/h)	3				4,5
Tvar skla	panorama	rovné	panorama	rovné	rovné
Prům. teplota spalin za hrdlem (°C)	370				340
Hmotnostní průtok spalin (g/s)	10,4				12
Obsah CO při 13% O ₂	0,36				

3. Přeprava a skladování

3.1 Přeprava

Krbová vložka se smí přepravovat pouze ve svislé poloze, v originálním obalu a řádně zajištěna proti pohybu a pádu. Přeprava musí probíhat v uzavřeném prostoru, aby se zabránilo poškození vlivem povětrnostních podmínek. Při manipulaci s krbovou vložkou je nutné dodržet svislou polohu, vložka se nesmí nijak naklánět, aby nedošlo k jejímu poškození. Vložka se musí uchopit a přenášet za spodní kovové části.

Při převzetí dopravené krbové vložky prosím řádně zkontrolujte nepoškozenost a úplnost obalu včetně jeho obsahu.

3.2 Skladování

Krbová vložka se musí skladovat v suchém a temperovaném prostředí. Skladování a manipulace probíhá ve svislé poloze. Při manipulaci dbejte zvýšené opatrnosti.

4. Umístění a instalace

4.1 Obecné pokyny umístění a instalace

Každá krbová vložka musí být bezpodmínečně umístěna a instalována tak, aby byly dodrženy podmínky předepsané místními předpisy nebo národními a evropskými normami v platném znění včetně jejich dodatků a také v souladu s pokyny uvedenými v tomto návodu k obsluze.

Krbové vložky jsou určeny k instalaci v suchém prostředí, které charakterizuje platná norma jako neagresivní prostředí prosté jakýchkoliv výbušných a hořlavých plynů.

Před instalací krbových vložek je třeba provést revizi komínového tělesa do kterého má být krbová vložka připojena včetně návrhu a posouzení spalinové cesty, která musí zajistit bezpečný odvod spalin od připojené krbové vložky. Na spalinovou cestu se může připojit pouze jeden spotřebič.

Při instalaci je nutno zajistit přiměřený přístup pro čištění spotřebiče, kouřovodu a komína.

V interiéru kde je umístěna krbová vložka nesmí být zařízení na odsávání vzduchu (např. digestoř), které by vyvodilo zpětný tah a únik spalin do místnosti. Klimatizace může být pouze přetlaková.

4.2 Pravidla umístění

Spotřebič musí být postaven na pevném podloží s odpovídající nosností, nejlépe na betonové nebo jiné pevné nehořlavé desce. Jestliže stávající sestava nespĺňuje tuto nezbytnou podmínku, musí být pro splnění tohoto požadavku přijata vhodná opatření.

Při instalaci na podlahu z hořlavé hmoty je nutno spotřebič umístit na izolační podložku z nehořlavého materiálu, přesahující půdorys spotřebiče o 800 mm ve směru sálání a 400 mm v ostatních směrech.

Na spotřebič a do vzdáleností menších než je bezpečná vzdálenost nesmí být kladeny předměty z hořlavých hmot (viz následující tabulka). Při neznámém stupni hořlavosti nutno vycházet ze vzdálenosti pro stupeň C₃.

Tab. č. 2 Stupně hořlavosti stavebních hmot dle EN 13501-1 a EN 13501-2

Stupeň hořlavosti stavebních hmot a výrobků	Stavební hmoty a výrobky zařazené do stupně hořlavosti (výběr z normy)	Minimální vzdálenosti (mm)	
		směr kolmý na otevíravou stěnu	ostatní směry
A - nehořlavé	žula, pískovec, betony, keramické obkladačky, protipožární omítky, ...	-	-
B - nesnadno hořlavé	heraklit, čedičové desky, desky ze sklených vláken, ...	800	400
C ₁ - těžce hořlavé	dřevo bukové, překližky, tvrzený papír, umakart, ...	800	400
C ₂ - středně hořlavé	dřevo borové, modřínové, smrkové, pryžové podlahoviny,...	800	400
C ₃ - lehce hořlavé	asfaltová lepenka, polystyrén, polyethylen, PVC, ...	1600	800

Krbová vložka musí být nainstalována tak, aby byla zajištěna dilatace vložky (doporučujeme 5 mm). Stěny přiléhající ke krbové vložce musí být nehořlavé. Plášť teplovzdušné komory musí být provedený z nehořlavých materiálů a na vnitřní straně tepelně izolovaný. Izolace a použité stavební prvky musí být z materiálu, ze kterého se vlivem teplot neuvolňují zdraví škodlivé látky.

Teplovzdušná komora musí být odvětrána ne zcela uzavíratelným otvorem s mřížkou, horní hrana otvoru z teplovzdušné komory musí být nejméně 450 mm pod podhledem

stropu. Do prostoru teplovzdušné komory musí být zajištěn přístup pro kontrolu a čištění kouřovodu.

Regulační mřížky spalovacího, větracího a vytápěcího vzduchu je nutno umístit tak, aby nedošlo k jejich ucpaní.

Před uvedením krbové vložky do provozu musí být provedena kontrola a zkoušení spalinové cesty ještě před uzavřením spalinové cesty pláštěm teplovzdušné komory. Tyto činnosti může provádět pouze způsobilá osoba, např. kominická firma. Výsledek kontroly musí být zapsán do revizní zprávy spalinové cesty.

Vzhledem k náročnosti instalace krbových vložek doporučujeme pověřit touto instalací řádně proškolené specializované stavební firmy popř. kominické nebo kamnářské firmy.

5. Uvedení do provozu

5.1 Ovládání a regulační prvky

Krbové vložky Prometheus jsou konstruovány tak, aby jejich ovládání bylo co nejnazší. Ovládací prvky krbových vložek jsou umístěny a znázorněny na obrázcích – viz dále.

5.1.1 Otevírání krbových dveří

Otevírání dveří v horizontálním směru je znázorněno na obr. č. 2. Klička pro otevírání dveří je odnímatelná a odejměte ji vždy při uzavření dvířek! Dbejte na čistotu těsnících ploch vnitřního rámu krbových dvířek, aby bylo zavírání co nejnazší. Krbová dvířka uzavřete řádně a těsně!

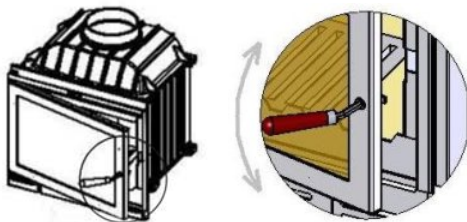

Obr. č. 2

5.1.2 Regulace přísunu primárního vzduchu

Typová řada Prometheus Fratto 501 / Piatto 503 (obr. č. 3a)

Primární vzduch pro hoření je přisáván přes jednu regulovatelnou uzavírací klapku v čele popelníku. Ovládání a regulace je znázorněno na obrázku č. 3a. Maximálního přísunu vzduchu dosáhnete v poloze „O“. Dbejte na čistotu čela popelníku, aby byl zajištěn volný pohyb klapky.

Typová řada Prometheus Fratto 51 / Piatto 53 (obr. č. 3b)

Primární vzduch pro hoření je přisáván přes jednu regulovatelnou uzavírací klapku ve spodní části krbových dvířek. Ovládání a regulace je znázorněno na obrázku č. 3b. Maximálního přísunu vzduchu dosáhnete v poloze „O“. Dbejte na čistotu klapky.

Typová řada Prométheus Piatto 73 (obr. č. 3c)

Primární vzduch pro hoření je přisáván přes jednu regulovatelnou uzavírací klapku ve spodní části krbových dveří. Ovládání a regulace je znázorněno na obrázku č.3c. Maximálního přísunu vzduchu dosáhnete v poloze „O“. Dbejte na čistotu klapky.

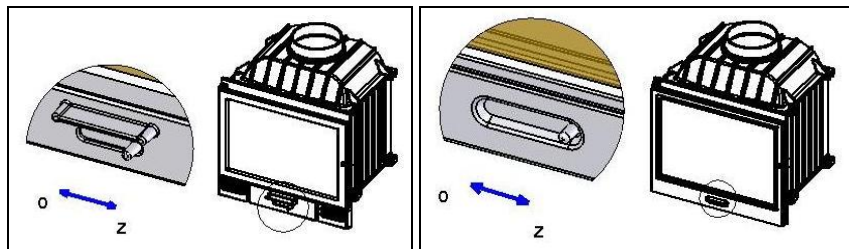

Obr. č. 3a

Obr. č. 3b

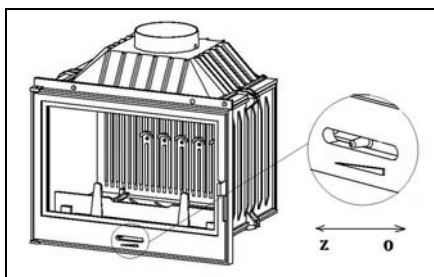

Obr.č. 3c

5.2 Bezpečnostní pokyny

- Při manipulaci a rozbalování dbejte zvýšené opatrnosti a bezpečnostních pokynů!
- V případě, že hrozí po přechodnou dobu v místnosti s instalovanou krbovou vložkou vznik hořlavých plynů (při lepení linolea, při natěračských pracích atd.), musí být krbová vložka vyřazena z provozu ještě před vznikem tohoto nebezpečí!
- Je nutné při vypalování povrchové ochrany krbové vložky při prvním zátoku neustále větrat a přivádět do místnosti dostatek čerstvého vzduchu!
- Při provozu je nutno zajistit dostatečný přívod spalovacího vzduchu a bezpečné odvádění spalin!
- Krbová dvířka musí být vždy uzavřena, vyjma uvádění do provozu a doplňování paliva při přikládání!
- Obsluhu krbové vložky smí provádět pouze svéprávná dospělá osoba!
- Kličku pro otevírání dveří nenechávejte v dosahu dětí!
- Zajistěte, aby děti, osoby mentálně postižené a domácí zvířata nemohla vniknout do prostoru ohniště – nebezpečí popálení a možného ohrožení života!
- Po celou dobu provozu musí být oheň v krbové vložce pravidelně kontrolována!
- Při současném provozu jiného tepelného zařízení v témže prostoru je nutno zajistit dostatečné větrání!

- Nedotýkejte se vnějších povrchů krbové vložky - nebezpečí popálení a možného ohrožení života, vyjma ovládacích a regulačních prvků a to jen za použití ochranných pomůcek!
- Oheň v krbové vložce nikdy nehaste vodou!
- Popel z popelníku se musí odstraňovat se zvýšenou opatrností a za použití ochranných pomůcek pouze mimo provoz krbové vložky!
- Popel ukládejte do nehořlavých nádob s víkem!
- Krbové vložky nejsou určeny k nepřetržitému provozu!
- Spotřebič se nesmí používat pro spalování odpadků a nesmějí se používat kapalná paliva!
- V případě vzniku požáru usazenin v komíně urychleně uhasťte oheň v krbové vložce práškovým hasicím přístrojem popř. pískem, odstraňte veškerý hořlavý materiál z blízkosti krbové vložky a komínového tělesa. Uzavřete dveře, ovládací prvky krbové vložky a kouřovou regulační klapku (je-li nainstalovaná) a neprodleně ohlaste požár hasičskému sboru! POZOR – Krbovou vložku a spalinové cesty včetně komínu před opětovným uvedením do provozu nechte prohlédnout odborníkem!
- Na výrobku není povoleno provádět žádné úpravy mimo montážní a servisní práce prováděné oprávněnými osobami.
- Pro opravy je možno používat pouze náhradní díly schválené výrobcem.

5.3 První zátop

Před prvním zátopem je třeba zkontrolovat, zda-li je krbová vložka řádně umístěna a instalována dle kap.4 tohoto návodu. Dále je třeba provést kontrolu nepoškozenosti a úplnosti krbové vložky. Mějte prosím připraveny ochranné rukavice, klíčku pro otevírání krbových dvířek, dostatečnou zásobu paliva popř. krbové nářadí.

První zátop se musí provést ještě před obezděním krbové vložky z důvodu lepšího odvětrání vypalované barvy na povrchu krbové vložky. Mějte prosím na paměti, že po dobu nejméně 4 hodin dochází k vypalování krbové barvy a je tedy nutné neustále větrat a do místnosti přivádět dostatek čerstvého vzduchu.

POSTUP PŘI ZÁTOPU:

1. Otevřete krbová dvířka i klapky (popř. klapku) pro přívod vzduchu.
2. Doporučujeme vysunout popelník cca 2 cm směrem k sobě (neplatí pro typovou řadu Prometheus 51, 53, 73).
3. Na litinový rošt vložte suchý papír (popř. podpalovač) a na něj dřevěné třísky.
4. Rozdělejte oheň v ohništi.
5. Poté dvířka krbové vložky zavřete čímž se vzduch pro hoření dostane přes popelník pod rošt. Dále dvířka otvírejte pouze při přikládání!
6. Po rozhoření třísek přidejte větší kusy určeného paliva (maximální hmotnostní dávka přikládaného paliva je 4 kg).
7. Během doby zátopu kontrolujte oheň v krbové vložce a dbejte zvýšené pozornosti a opatrnosti a dodržujte bezpečnostní pokyny (viz kap. 5.2)
8. Doporučená doba prvního zátopu je nejméně 4 hodiny a po tuto dobu udržujte stálý výkon.

5.4 Hlavní zásady provozu

1. Krbové vložky nesmí být přetěžovány nepřiměřenou spotřebou paliva nebo používáním jiného než stanoveného paliva (viz kap.1).
2. Velmi vhodné pro topení v krbových vložkách je dřevo tvrdé (dub, buk apod.) jehož vlhkost však nesmí přesáhnout 20%.
3. Při zátopech postupujte dle „Postupu při zátopu“ uvedeného v kap. 5.3, body 1-8
4. Správného topení v krbové vložce dosáhnete spalováním menšího množství paliva a častějším přikládáním.
5. Určené palivo (ve formě polen, štěpků apod.) při přikládání klademe co nejbližší středu topeniště (v místech kde je rošt), kde má oheň optimální přísun vzduchu.
6. Palivo při přikládání pokládejte přes sebe s dostatečnými mezerami, aby se palivo co neoptimálněji spalovalo.
7. Před každým zátopem odstraňte popel z topeniště a popelníku.
8. Při sezónním používání a při špatných tahových nebo povětrnostních podmínkách je nutno věnovat zvýšenou pozornost při uvádění do provozu.
9. Po delší době přerušení provozu je nutné provést kontrolu, zda nedošlo k ucpání spalinových cest.
10. Před každou sezónou doporučujeme provést údržbu odbornou firmou včetně čištění dle kap.6.

5.5 Řešení nejčastějších problémů

PROBLÉM	MOŽNÁ PŘÍČINA	ŘEŠENÍ
zakuřování a černání skla	mokrě nebo smolnaté dřevo	topit suchým, tvrdým dřevem s vlhkostí do 20%, které je skladováno alespoň 12 měsíců na suchém místě
	nerozehřátá krbová vložka	<ul style="list-style-type: none"> - rozezhřát krbovou vložku na provozní teplotu - doporučujeme 20min topit s pootevřeným popelníkem (2 cm)
	špatný tah komína	<ul style="list-style-type: none"> - otevřít komínovou klapku - zkontrolovat napojení na komín, - utěsnit, vyčistit komín (6x ročně)
	ohně blízko skla	topit u zadní stěny krbové vložky
krbová vložka při topení kouří do místnosti	mokrě dřevo	topit suchým, tvrdým dřevem s vlhkostí do 20%, které je skladováno alespoň 12 měsíců na suchém místě
	nerozehřátá krbová vložka	<ul style="list-style-type: none"> - rozezhřát krbovou vložku na provozní teplotu - doporučujeme 20min topit s pootevřeným popelníkem (2 cm)
	špatný tah komína	<ul style="list-style-type: none"> - otevřít komínovou klapku - zkontrolovat napojení na komín, - utěsnit, vyčistit komín (6x ročně)
krbová vložka kouří při přikládání	mokrě dřevo	topit suchým, tvrdým dřevem s vlhkostí do 20%, které je skladováno alespoň 12 měsíců na suchém místě
	nerozehřátá krbová vložka	<ul style="list-style-type: none"> - rozezhřát krbovou vložku na provozní teplotu - doporučujeme 20min topit s pootevřeným popelníkem (2 cm) - přikládat až na žhavé uhlí
	špatný tah komína	otevřít komínovou klapku, zkontrolovat napojení na komín, utěsnit, vyčistit komín (6x ročně)
rozjíždění skel, škvíra mezi skly	povolené přitlačné pružiny	před prvním zátopem zkontrolujte a dotáhněte přitlačné pružiny
požár v komíně	zanedbání kontroly a čištění, topení mokřím palivem	<ul style="list-style-type: none"> - v žádném případě nehaste vodu - uzavřete všechny přívody vzduchu pro hoření, pokud je to možné přiklopte komín - kontaktujte kominickou službu k posouzení stavu komína po požáru - kontaktujte výrobce k prohlídce spotřebiče

6. Údržba a čištění krbových vložek

POZOR! Údržbu a čištění krbových vložek provádíme zásadně mimo provoz spotřebiče (krbové vložky) !!!

Topeniště krbových vložek - před a po každé topné sezóně je nutné důkladně vyčistit a zkontrolovat neporušenost dílů.

Sklo krbových dveří - je třeba čistit rozpouštědly na bázi alkoholu, které jsou k tomuto účelu určeny, např. „Čistič skla - VIADRUS“. Nepoužívejte přípravky obsahující brusivo, které mohou sklo poškrábat a tím znehodnotit.

7. Likvidace přepravního obalu, likvidace výrobku po uplynutí lhůty životnosti

Dřevěná paleta obalu	Ize použít na zátop
Kartónová krabice obalu	směsný komunální odpad
Plastový obal	směsný komunální odpad
Kovová stahovací páska	sběrna kovového odpadu
Rošt (litina)	sběrna kovového odpadu
Litínové tvarovky	sběrna kovového odpadu
Keramické sklo	sběrna skla
Těsnící šňůra	směsný komunální odpad

8. Seznam hlavních náhradních dílů

Žárovzdorné sklo	Popelník	Litínový rošt
Madlo	Rukavice	Deflektor

9. Záruční podmínky

Výrobce poskytuje na korpus krbové vložky záruku po dobu 5 let od data prodeje. Záruka je omezena na dobu 6 měsíců u součástí značně tepelně namáhaných, které nejsou pevně spojeny s krbovou vložkou (keramická skla, rošty, zábrany, popelníky, odnímatelné deflektory a odnímatelné litínové tvarovky v topeništi). Krbová vložka je vyrobena a expedována dle platné výkresové dokumentace a v nepoškozeném stavu. Je zabalena a předávána jako dílčí celek. Výrobce nehradí náklady, na které se nevztahuje záruka, stejně tak na balné a dopravu reklamovaných výrobků. Výrobce zaručuje bezpečnost a funkci v souladu s návodem na použití výrobku celou dobu jeho životnosti. Záruka se poskytuje jednomu kupujícímu. Záruka se vztahuje pouze na území státu, kde byl výrobek zakoupen.

Záruka nabývá platnosti převzetím kompletně vyplněného záručního listu. Na záručním listu musí být vždy uvedeno přesné datum prodeje! Výrobek může instalovat a obezdívat jen specializovaná firma. Záruční servis provádí prodejce Vaší krbové vložky, není-li dohodnuto jinak! V případě reklamace doložte kopie záručního listu, revize komína, výpočtu spalinové cesty a předávacího protokolu stavební firmy provádějící obezdění.

Záruka se nevztahuje na:

- závady způsobené neodbornou instalací krbové vložky
- závady způsobené při přepravě (přepravuje se na spec. paletě nebo kartonu ve svislé poloze)
- závady způsobené uhašením ohně v ohništi jiným způsobem, než plynulým dohořením (např. vodou)
- závady způsobené použitím nevhodných přípravků při čištění skla nebo při poškození skla mechanickým nárazem (běžně odolává teplotám do 750 °C).
- závady způsobené živelnými pohromami (požár, potopa, atd.)
- závady způsobené používáním nevhodného paliva
- úmyslné poškození celé krbové vložky nebo její části
- závady způsobené nepřiměřenou (vyšší) spotřebou paliva, než doporučuje výrobce ve svém návodu
- závady způsobené nevhodným výběrem krbové vložky (tepelný výkon)
- závady způsobené nepřizpůsobeným komínem, který nemá revizi ani dostatečný tah
- náhradní díly neschválené výrobcem
- jakékoliv neoprávněné úpravy spotřebičů

Platí pro ČR:

Veškeré informace ohledně záruky na výrobek, zánik záruky a možnosti reklamace jsou uvedeny na webových stránkách www.viadrus.cz

Platí pro zahraničí:

Veškeré informace ohledně záruky na výrobek, zánik záruky a možnosti reklamace prosíme kontaktujte Vašeho prodejce. Děkujeme.

Výrobce si vyhrazuje právo na změny prováděné v rámci inovace výrobku. Výrobce neručí za tiskové chyby.

10. Seznam souvisejících norem

- | | |
|-------------------|--|
| ČSN EN 13229:2001 | Vestavné spotřebiče k vytápění a krbové vložky na pevná paliva – Požadavky a zkušební metody |
| ČSN 734201 | Komíny a kouřovody – Navrhování, provádění a připojování spotřebičů paliv |
| ČSN 734230:2004 | Krby s otevřeným a uzavíratelným ohništěm |
| ČSN 061008:1997 | Požární bezpečnost tepelných zařízení |
| ČSN 730823:1984 | Požárně technické vlastnosti stavebních hmot. Stupeň hořlavosti stavebních hmot (1.1.2008) |

Dear customer,

we thank you for having bought the fireplace insert Prometheus which proves that you trust to VIADRUS trademark. Your fireplace insert was manufactured in the company that is the holder of ISO 9001:2000 certificate.

Please get acquainted with the service manual of your new fireplace insert before its installation and putting in operation. Thus you will avoid the problems that might occur due to non-observance of advices and instructions stated in this manual (see chapter no.5), that under the certain circumstances can result in fireplace insert damage. Please preserve this manual for looking up further information.

1. Definition of fireplace insert

The fireplace inserts are characterised as the internal built-in appliances with the closed firing space for an occasional heating and extra heating of habitable rooms and other interiors.

The fireplace inserts are destined for operation with occasional stoking and interrupted operation. The single-layer fireplace inserts are designed for the occasional heating of the area in which they are installed.

Only the dry wood and wooden briquettes the moisture of which does not exceed 20% can be used in the fireplace inserts.

2. Technical description of Prometheus fireplace insert

It regards the fireplace inserts assembled of high-quality cast iron segments. In the firing space of the fireplace inserts there is mounted the cast iron grate and exchangeable deflector positioned above the firing space. In the fireplace door there are mounted the heat-resistant ceramic glasses and their construction enables to open them in the horizontal direction leftwards. The removable ash-pan belongs to the fireplace inserts. The surface of fireplace inserts is protected by applying a special heat-resistant paint.



Fig. no. 1 The main parts of fireplace insert

Tab. no. 1 The main thermo-engineering parameters of the fireplace insert -

Type designation	Fratto 51	Piatto 53	Fratto 501	Piatto 503	Piatto 73
Total height(mm)	540		560		610
Width (mm)	500				680
Depth (mm)	425	390	425	390	440
Weight (kg)	80	75	81	77	144
Fireplace	Cast iron				
Neck (mm)	150				200
Min. operating draught chimney (Pa)	11±2				
Efficiency (%)	67				73
Nominal output(kW)	9				13
Fuel consumption (kg/h)	3				4,5
Shape of glass	panorama	flat	panorama	flat	flat
Average flue gases temperature after neck (°C)	370				340
Mass flow rate of flue gases (g/s)	10,4				12
CO content at 13% O ₂	0,36				

3. Transport and storage

3.1 Transport

The fireplace insert only can be transported in vertical position, in the original packing and it must be properly ensured against the movement and fall. The removal must be done in a closed space in order to prevent damage by weather conditions. When you handle the fireplace insert you must keep it in the vertical position, you must not tilt the insert in order to prevent its damage. The insert must be grasped at the lower metallic parts and then transferred.

After you have received the transported fireplace inserts please check that their packing incl. the content is undamaged and entire.

3.2 Storage

The fireplace insert must be stored in a dry and air-conditioned space. It must be stored and handled in the vertical position. Be mindful of an increased care when handling the fireplace insert.

4. Positioning and installation

4.1 General instructions for positioning and installation

Unconditionally every fireplace insert must be positioned and installed in the way complying with the local regulations or national and European standards as amended and also with instructions listed in this service manual.

The fireplace inserts are designed for installation in a dry environment that is characterized by the valid standard as the “non-aggressive environment free of any explosive and flammable gases”.

Before the fireplace inserts installation the chimney to which the fireplace insert has to be connected must be revised and the flue way design that must guarantee a safe flue gases exhaust from the connected fireplace insert must be reviewed and revised too. Only one appliance can be connected to the flue-gas way.

A sufficient access to clean the appliance, flue gas ducting and chimney must be ensured during the installation.

In the interior where the fireplace insert is installed there must not be installed any equipment for air exhaust (e.g. a digester) that can induce a reverse draught thus the escape of flue gases into the room. Only the pressurized air conditioning system is permitted.

4.2 Rules for positioning

The appliance must be installed on a solid sub-base of an adequate bearing capacity. A concrete or other solid non-flammable slab is the best variant. If the existing arrangement does not meet this essential condition it is necessary to take adequate measures so that this requirement is met.

In case of installation on the floor made of a flammable material the appliance must be put on an insulating pad made of a fire-resistant material overlapping the ground area of the appliance by 800 mm in the direction of the heat radiation and by 400 mm in other directions.

Do not put any articles made of flammable materials (see the table below) on the appliance and within the distances smaller than the safe distance. In case you do not know the combustibility grade follow the distance defined for grade C₃.

Tab. no. 2 Combustibility grade of building materials according to EN 13501-1 and EN 13501-2 -

Combustibility grade of building materials and products	building materials and products included in the do combustibility grade (extract of the standard)	Minimum distance (mm)	
		Direction vertical to the side-hung wall	Other directions
A - non-flammable	granite, sandstone, concretes, ceramic tiles, fire protection plasters, ...	-	-
B - flammable with difficulties	Heraklite, basalt slabs, slabs made of glass fibres, ...	800	400
C ₁ – hardly flammable	Beech wood, plywood, hardened paper, formica ...	800	400
C ₂ - moderately flammable	redwood, larch wood, whitewood rubber floorings...	800	400
C ₃ - easily flammable	Bitumen felt, polystyrene, polyethylene, PVC, ...	1600	800

The fireplace insert must be installed in such a way that the expansion of the insert is guaranteed (we recommend 5 mm). The walls adjacent to the fireplace insert must be non-flammable. The shell of the hot air chamber must be made of the non-flammable materials and must be heat-insulated on the internal side. The insulation and used structural elements must be made of materials that do not release the detrimental products owing to higher temperatures.

The hot-air chamber must be ventilated through a not fully closable opening with a grate and the upper edge of the hot-air chamber opening must be situated at least 450 mm under the ceiling. The hot-air chamber must be accessible in order to check and clean the flue gas ducting.

The regulation grates of the combustion air, vent air and heating air must be positioned in such a way that they cannot get clogged.

Before the fireplace insert putting in operation the flue-gas way must be inspected and tested before closing the flue-gas way with the shell of the hot-air chamber. Only a qualified person e.g. a chimney sweeper's company can carry out these activities. The inspection result must be recorded in the flue-gas way revision report.

The fireplace inserts installation is very demanding therefore we recommend that only the specialised and duly trained building companies or chimney sweeper's and stove-fitter's companies are entrusted with this installation.

5. Putting in operation

5.1 Control and regulation elements

The way the Prometheus fireplace inserts are constructed enables their easiest possible operation. The positions of fireplace insert controls are shown in following pictures.

5.1.1 Fireplace door opening

Door opening in the horizontal direction is shown in Fig. no.2. The door pulling handle is detachable and detach it always after the door has been shut! Mind the cleanness of sealing surfaces on the internal frame of fireplace door so that the door can be shut in the easiest possible way. Shut the fireplace door properly and tightly!

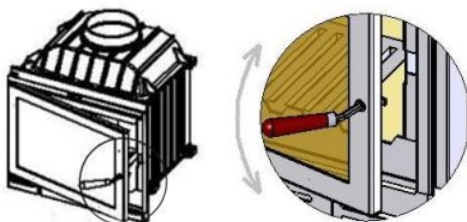

Fig. no.2

5.1.2 Regulation of primary air access

Type range Prometheus Fratto 501 / Piatto 503 (Fig. no.3a)

The primary air for combustion is sucked through one controllable shutting flap at the head of the ash-pan. The operation and regulation are shown in figure no. 3a. The maximum air supply is achieved in „O“ position. Mind the cleanness of the head of the ash-pan so that the flap can freely move.

Type range Prometheus Fratto 51 / Piatto 53 (Fig. no.3b)

The primary air for combustion is sucked through one controllable shutting flap in lower part of the fireplace door. The operation and regulation are shown in figure no. 3b. The maximum air supply is achieved in „O“ position. Mind the cleanness of the flap.

Type range Prometheus Piatto 73 (Fig. no.3c)

The primary air for combustion is sucked through one controllable shutting flap in lower part of the fireplace door. The operation and regulation are shown in figure no. 3c. The maximum air supply is achieved in „O“ position. Mind the cleanness of the flap.

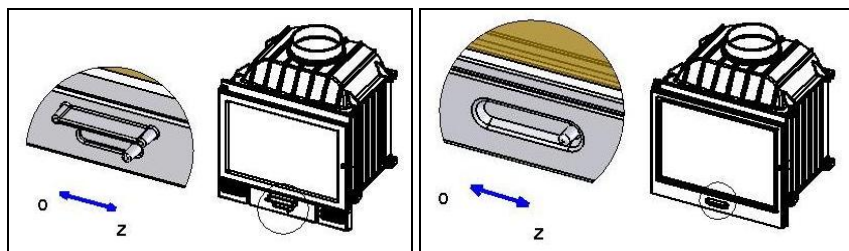

Fig. no.3a

Fig. no.3b

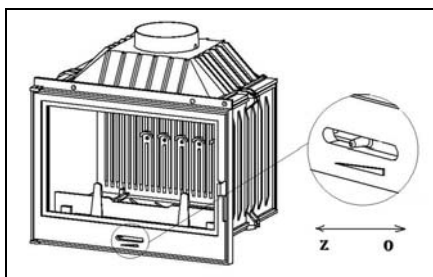

Fig.no. 3c

5.2 Safety instructions

- Be mindful of an increased care and observe the safety instructions when handling and unwrapping!
- If there is a temporary danger of flammable gases development (when sticking the linoleum, painting etc.) in the room with the installed fireplace insert it must be put out of operation before this danger occurrence!
- It is necessary to keep ventilating the room during burning the surface protection of the fireplace insert after the first firing and supply the room with a sufficient volume of fresh air!
- During the operation it is necessary to ensure a sufficient combustion air supply and a safe flue gases exhaustion!
- The fireplace door must be kept shut except for putting in operation and refuelling when stoking!
- Only an adult and sui juris person can operate the fireplace insert!
- Keep the door pulling handle beyond reach of children!
- Ensure that children, mentally disturbed persons and pets cannot enter the fireplace – there is the danger of burning and life-threatening!
- During the whole time of operation the fire in the fireplace insert must be regularly checked!
- Sufficient ventilation must be guaranteed when some other heating equipment is working in the same space!
- Do not touch the outside surfaces of the fireplace insert - there is the danger of burning and life-threatening, except for the operating and regulation elements and they must be operated by using the protective aids!
- Never extinguish the fire in the fireplace insert with water!

- The ashes from the ash-pan must be removed very carefully while using the protective aids and only when fireplace insert is put out of operation!
- Put the ashes into non-flammable bins with covers!
- The fireplace inserts are not designed for a continuous operation
- The appliance must not be used for waste combustion and the liquid fuels must not be used!
- In case of fire occurrence caused by the deposits in the chimney extinguish quickly the fire in the fireplace insert by using the dry powder extinguisher or sand and remove all combustible material from the vicinity of the fireplace insert and chimney body. Shut the door, the controls of the fireplace insert and the smoke register (if it is installed) and immediately report the fire to the fire brigade! ATTENTION – The fireplace insert and flue-gas ways including the chimney must be revised by an expert before they can be put in operation again!
- No modifications except for installation and service works carried out by the authorized person are allowed to be carried out on the product.
- Only the spare parts approved by the manufacturer can be used for repairs.

5.3 The first firing

Before the first firing it is necessary to check whether the fireplace insert is positioned and installed according to this manual chapter no.4. Then it must be checked whether the fireplace insert is undamaged and entire. Please prepare the protective gloves, the fireplace door pulling handle, a sufficient volume of fuel or the fire irons.

The first firing must be done before fireplace insert casing so that the paint burnt on the fireplace insert surface is better ventilated. Please keep in mind that the fireplace paint burning lasts at least for 4 hours therefore the room must be ventilated and supplied with a sufficient volume of fresh air.

THE FIRING PROCEDURE:

1. Open the fireplace door and the flaps (or one flap) for the air supply
2. We recommend that the ash-pan protrudes approx. 2 cm towards you (this does not apply to Prometheus type range 51, 53, 73).
3. Put a piece of dry paper on the iron grate (or the fire-fighter) and the wooden kindling on it.
4. Make fire in the firing space.
5. Then shut the fireplace insert door and the air for burning gets through the ash-pan under the fire grate. Then only open the door when you stoke!
6. After the kindling begins to burn add bigger pieces of determined fuel (maximum weight of the stoked fuel is 4 kg).
7. During the firing procedure check the fire in the fireplace insert and be mindful of an increased care and observe the safety instructions (see chapter 5.2)
8. The recommended time of the first firing is at least 4 hours; keep a constant output during this time.

5.4 The main operation rules

1. The fireplace inserts must not be overloaded with the inadequate fuel consumption or the use of other than prescribed fuel (see chapter no.1).
2. The hardwood (oak, beech etc.) is suitable for heating in the fireplace inserts, but the moisture must not exceed 20%.
3. When firing follow the „Firing procedure “ stated in chapter 5.3, items 1-8
4. You will achieve the right heating in the fireplace insert when you burn a smaller volume of fuel and stoke more frequently.
5. When we stoke the prescribed fuel (in the form of logs, wood chips etc.) we put it as near as possible the centre of the fireplace (at the places where there is the fire grate), where the fire has an optimal air supply.
6. When you stoke the fuel put it crisscross with sufficient gaps so that the fuel is burnt in the most optimal way.
7. Remove the ashes from the firing space and the ash-pan before every firing.
8. In case of a seasonal use and bad draught or weather conditions pay an increased attention to putting in operation.
9. It is necessary to check whether the flue-gas ways are not clogged after a longer interruption of operation.
10. Before every season you should have the maintenance incl. cleaning carried out by an authorized company according to chapter no.6.

5.5 The most frequent troubleshooting

PROBLEM	POSSIBLE REASON	SOLUTION
The glass is murky and blackened	Wet wood or lightwood	To burn only the dry hardwood with the moisture up to 20%, that has been stored at a dry place at least for 12 months
	The fireplace insert hasn't been warmed up	<ul style="list-style-type: none"> - to warm up the fireplace insert to the operating temperature - we recommend that for 20minutes the fuel is burnt with ash-pan ajar(2 cm)
	A bad chimney draught	<ul style="list-style-type: none"> - to open the chimney flap - to check the connection to the chimney, - to tighten and clean the chimney (6 times during the year)
	The fire is next to the glass	To burn the fuel at the rear wall of the fireplace insert
The fireplace insert during heating generates smoke into the room	Wet wood	To burn only the dry hardwood with the moisture up to 20%, that has been stored at a dry place at least for 12 months
	The fireplace insert hasn't been warmed up	<ul style="list-style-type: none"> - to warm up the fireplace insert to the operating temperature - we recommend that for 20minutes the fuel is burnt with ash-pan ajar (2 cm)
	A bad chimney draught	<ul style="list-style-type: none"> - to open the chimney flap - to check the connection to the chimney, - tighten and clean the chimney (6 times during the year)
The fireplace insert during stoking generates smoke	Wet wood	To burn only the dry hardwood with the moisture up to 20%, that has been stored at a dry place at least for 12 months
	The fireplace insert hasn't been warmed up	<ul style="list-style-type: none"> - to warm up the fireplace insert to the operating temperature - we recommend that for 20minutes the fuel is burnt with ash-pan ajar (2 cm) - -to stoke only on the live coal
	A bad chimney draught	<ul style="list-style-type: none"> - to open the chimney flap - to check the connection to the chimney, - tighten and clean the chimney (6 times during the year)
The separation of glasses, the gap between the glasses	Loose pressure springs	Check and tighten the pressure springs before the first firing
The fire in the chimney	Failure to check and clean, wet fuel used for burning	<ul style="list-style-type: none"> - never use water for fire-fighting - close all air inputs for burning and possibly cover the chimney - contact the chimney sweeper's service in order to review the chimney condition after the fire - contact the manufacturer in order to inspect the appliance

6. Maintenance and cleaning of fireplace inserts

ATTENTION! The maintenance and cleaning of the fireplace inserts is only carried when the appliance (fireplace insert)s out of service!!!

The firing space of the fireplace inserts— before and after every heating season it must be thoroughly cleaned and checked for the parts integrity.

The glass of fireplace door must be cleaned by using the alcohol-based solvents that are designed for this purpose e.g. „Glass cleaner - VIADRUS“. Do not use the agents containing abrasives that can scratch and damage thus devalue the glass.

7. Transport packing disposal, product disposal after the elapsed service life

Wooden pallet of the packing	can be used for firing
Cardboard cover of the packing	mixed municipal waste
Plastic wrapping	mixed municipal waste
Metallic strapping tape	waste metal collection centre
Grate (cast iron)	waste metal collection centre
Cast iron shaped pieces	waste metal collection centre
Ceramic glass	glass collection centre
Gasket	mixed municipal waste

8. The list of the main spare parts

Heat-resistant glass	Ash-pan	Cast iron fire grate
Handle	Gloves	Deflector

9. Conditions of guarantee

The manufacturer provides the fireplace insert corpus guarantee for 5 years after the date of sale. The guarantee is restricted to 6 months at the significantly heat stressed parts that are not fastened together with the fireplace insert (ceramic glasses, fire grates, barriers, ash-pans, removable deflectors and removable cast iron shaped pieces in the firing space). The fireplace insert is produced and dispatched according to the valid drawing documentation in an undamaged condition. It is wrapped and handed over as a partial unit. The manufacturer does not cover the expenses to which the guarantee does not apply neither the expenses spent on packing and transport of items under claim. The manufacturer guarantees the safety and function in accordance with the service manual for the whole time of the product service life. Only one purchaser is provided with the guarantee. The guarantee only applies to the territory of the state where the product was purchased.

The guarantee takes effect at the moment the completely filled guarantee certificate has been accepted. The exact sell-by date must be stated in the guarantee certificate! The product can only be installed and cased by a specialised company. The guarantee service is provided by your fireplace insert seller, unless otherwise agreed. In case of a complaint

deliver the copy of the guarantee certificate, chimney revision and flue-gas way calculation plus the handover report of the building firm that has carried out the casing.

The guarantee does not apply to the:

- faults caused by an unprofessional installation of the fireplace insert
- faults caused during the transport (it has to be transported on the special pallet or cardboard in the vertical position)
- faults caused by the fire extinguished in the way other than the continual burning down (e.g. by applying water)
- faults caused by using the inadequate agents when cleaning the glass or by damaging the glass with a mechanical impact (normally it resists to temperatures up to 750 °C).
- faults caused by natural disasters (fire, flood etc.)
- faults caused by using an inadequate fuel
- malicious mischief of the whole fireplace insert or its parts
- faults caused by an inadequate fuel consumption, higher than that recommended by the manufacturer in his manual
- faults caused by an inadequate selection of the fireplace insert (heat output)
- faults caused by the unadjusted chimney that is without a revision and sufficient draught
- spare parts it approved by the manufacturer
- unauthorized modifications made on the appliance

Applicable to the CR:

All information regarding the product guarantee, the guarantee extinction and the possibility to reclaim are stated on websites www.viadrus.cz

Applicable to the foreign countries:

In case of all information regarding the product guarantee, the guarantee extinction and the possibility to reclaim please contact your seller. Thank you.

The manufacturer reserves the right to make alterations within the product innovation. The manufacturer does not guarantee for the misprints.

10. List of related standards

ČSN EN 13229:2001	Built-in appliances for heating and fireplace inserts for solid fuels – Requirements and testing methods
ČSN 734201	Chimneys and flue gas ducting – design, implementation and connection of fuel consumers
ČSN 734230:2004	The fireplaces with an open and closable firing space
ČSN 061008:1997	Fire safety of the thermal equipments
ČSN 730823:1984	Fire- engineering characteristics of the building materials. Combustibility grade of building materials (01.01.2008)

Уважаемый заказчик,

благодарим Вас за покупку вкладыша в камин Prometheus, и тем за проявленное доверие к марке VIADRUS. Ваш вкладыш в камин был изготовлен в фирме, которая является обладателем сертификата ISO 9001:2000.

Перед монтажом и введением в эксплуатацию тщательно ознакомьтесь с руководством по обслуживанию Вашего нового вкладыша в камин. Вы так можете избежать проблем, которые возникнут в результате несоблюдения инструкций, указанных в данном руководстве (см.разд 5), и которые могут при определенных обстоятельствах повредить вкладыши в камин. Также сохраните данное руководство для последующего использования.

1. Определение вкладышей в камин

Вкладыши в камин характеризуются как внутренние встроенные потребители с закрытой топкой для затопки в случае необходимости в жилых помещениях или других интерьерах.

Вкладыши в камин предназначены для работы с периодичным дополнением топлива и перерывами в работе. Вкладыши с одной оболочкой по своему исполнению предназначены для периодичного отопления пространства, в котором установлены.

В каминных вкладышах можно использовать в качестве топлива только сухую древесину и деревянные брикеты, влажность которых не должна превышать 20%.

2. Техническое описание каминных вкладышей Prometheus

Вкладыши в камин монтируются из качественных чугунных деталей. Топка вкладышей оснащена колосниковой решеткой и заменяемым дефлектором, расположенным над топкой. Дверцы вкладышей оснащены жаростойкими керамическими стеклами и их конструкция позволяет открывать их в горизонтальном направлении налево. Составной частью каминных вкладышей является зольник. Поверхность каминных вкладышей покрыта специальной жаростойкой краской.



- 1-патрубок,
- 2-дверцы,
- 3-топка,
- 4-зольник,
- 5-оболочка

Рис. № 1 Главные части вкладыша в камин

Таб. № 1 Главные тепло-технические параметры вкладышей

Типовое обозначение	Fratto 51	Piatto 53	Fratto 501	Piatto 503	Piatto 73
Общая высота (мм)	540		560		610
Ширина (мм)	500				680
Глубина (мм)	425	390	425	390	440
Масса (кг)	80	75	81	77	144
Топка	Litina				
Патрубок (мм)	150				200
Мин. рабочая тяга в дым. трубе (Па)	11±2				
К.п.д. (%)	67				73
Номинальная мощность (кВт)	9				13
Расход топлива (кг/ч)	3				4,5
Форма стекла	панорама	ровное	панорама	ровное	ровное
Сред. температура продуктов сгорания за патрубком (°С)	370				340
Весовой расход продуктов сгорания (г/с)	10,4				12
Содержание СО при 13% O ₂	0,36				

3. Транспорт и хранение

3.1 Транспорт

Каминный вкладыш можно транспортировать только в вертикальном положении, в оригинальной упаковке и тщательно закрепленным, чтобы исключить смещения и падение. Транспорт необходимо совершать в закрытом пространстве, чтобы исключить влияние атмосферных условий. При манипуляции с каминным вкладышем необходимо соблюдать вертикальное положение, вкладыш нельзя наклонять, чтобы исключить его повреждение. Вкладыш закрепляют и переносят за нижние металлические части.

При приемке довезенного каминного вкладыша необходимо тщательно контролировать цельность и комплектность упаковки, включая ее содержание.

3.2 Хранение

Каминный вкладыш необходимо хранить в сухой среде, где поддерживается постоянная температура. Хранение и манипуляция осуществляется в вертикальном положении. При манипуляции необходимо соблюдать повышенную осторожность.

4. Расположение и монтаж

4.1 Общие инструкции по расположению и монтажу

Каждый каминный вкладыш должен быть расположен и смонтирован так, чтобы были соблюдены условия, предписанные местными правилами или национальными и европейскими нормами в действующей редакции, включая дополнения, а также в соответствии с инструкциями, указанными в данном руководстве по обслуживанию.

Каминные вкладыши предназначены к установке в сухой среде, которую действующая норма характеризует как неагрессивную среду без взрывоопасных и горючих газов.

Перед монтажом каминных вкладышей необходимо провести ревизию дымовой трубы, к которой вкладыш будет присоединен, включая проект и оценку дымохода, который будет удалять продукты сгорания от присоединенного вкладыша. К дымоходу можно присоединить только один потребитель.

При монтаже необходимо обеспечить соответствующий доступ для чистки потребителя, дымохода и дымовой трубы.

В интерьере, где установлен каминный вкладыш, нельзя помещать оборудование для отсасывания воздуха (напр. вытяжной шкаф), которое бы могло вызвать обратную тягу и проникновение продуктов сгорания в помещение. Кондиционирование может быть только напорное /с избыточным давлением/.

4.2 Правила расположения

Потребитель необходимо установить на прочное основание с соответствующей несущей способностью, лучше всего на бетонную или другую прочную негорючую плиту. Если существующие условия не отвечают данным требованиям, необходимо принять меры для выполнения данного требования.

При установке на полу из горючего материала необходимо потребитель расположить на изоляционную подкладку из негорючего материала, выходящую за пределы основания потребителя на 800 мм в направлении излучения тепла и на 400 мм в остальных направлениях.

На потребитель и на расстоянии меньшем, чем безопасное расстояние, нельзя укладывать предметы из горючих материалов (см. ниже таблицу). Если не известна степень горючести, необходимо исходить из расстояния для степени С₃.

Таб. № 2 Степень горючести строительных материалов по EN 13501-1 и EN 13501-2

Степень горючести строительных материалов и изделий	Строительные материалы и изделия, включенные в степень горючести (выписать из нормы)	Минимальные расстояния (мм)	
		направление перпендикулярное к открываемой стене	остальные направления
A – негорючие	гранит, песчаник, бетон, керамические плитки, ...	-	-
B – нелегко воспламеняемые	гераклит, базальт, доски из стекловолокна, ...	800	400
C ₁ – тяжело воспламеняемые	дерево бук, клеенная фанера, отвержденная бумага, умакарт, ...	800	400
C ₂ – средне воспламеняемые	дерево сосна, лиственница, ель, резина, ...	800	400
C ₃ – легко воспламеняемые	пергамин, полистирол, полиэтилен, ПВХ, ...	1600	800

Каминный вкладыш должен быть установлен так, чтобы была обеспечена дилатация вкладыша (рекомендуем 5 мм). Стены, прилегающие к каминному вкладышу, должны быть негорючими. Оболочка тепловоздушной камеры должна быть изготовлена из негорючих материалов а внутренняя сторона должна иметь теплоизоляцию. Изоляция и использованные строительные элементы должны быть изготовлены из материалов, из которых под влиянием высоких температур не выделяются вредные для здоровья вещества.

Тепловоздушная камера должна проветриваться с помощью не полностью закрываемого отверстия с сеткой, верхняя грань отверстия из тепловоздушной камеры должна находиться минимально 450 мм под потолком. Необходимо обеспечить доступ в пространство тепловоздушной камеры для контроля и чистки дымохода.

Регуляционные сетки сжигаемого, вентиляционного и отопительного воздуха необходимо расположить так, чтобы было исключено их закупоривание.

Перед введением в эксплуатацию каминного вкладыша необходимо провести контроль и испытание дымохода еще перед закрытием дымохода оболочкой тепловоздушной камеры. Эту деятельность может проводить только профессиональное лицо, например фирма, занимающаяся дымовыми трубами. Результат контроля должен быть записан в ревизионном отчете о дымоходе.

Ввиду сложности монтажа каминных вкладышей рекомендуем позвать для данного монтажа специализированную строительную фирму, например фирму, занимающуюся дымовыми трубами или каминами.

5. Введение в эксплуатацию

5.1 Управление и элементы регулировки

Каминные вкладыши Prometheus конструированы так, чтобы их управление было как можно проще. Элементы управления каминными вкладышами изображены на рисунках – см. ниже.

5.1.1 Открытие дверок камина

Открытие дверок в горизонтальном направлении указано на рис.№ 2. Рукоятка для открытия дверок съемная и снимите ее всегда при закрытии дверок! Следите за чистотой уплотняющих поверхностей внутренней рамы дверок камина, чтобы облегчить закрытие. Дверцы камина закрывайте плотно!



Рис. № 2

5.1.2 Регулирование подачи первичного воздуха

Типовой ряд Prometheus Fratto 501 / Piatto 503 (рис. № 3a)

Первичный воздух для сгорания всасывается через один регулируемый запорный клапан на передней части зольника. Управление и регулировка указаны на рисунке № 3a. Максимальная подача воздуха осуществляется в положении „О“. Следите за чистотой зольника, чтобы было обеспечено свободное движение клапана.

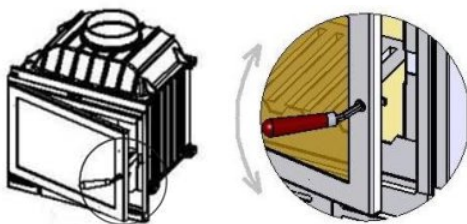
Типовой ряд Prometheus Fratto 51 / Piatto 53 (рис. № 3b)

Первичный воздух для сгорания всасывается через один регулируемый запорный клапан в нижней части дверок камина. Управление и регулирование указано на рисунке № 3b. Максимальная подача воздуха осуществляется в положении „О“. Следите за чистотой клапана.

Типовой ряд Prometheus Piatto 73 (рис.№ 3c)

Первичный воздух для сгорания всасывается через один регулируемый запорный клапан в нижней части дверок камина. Управление и регулировка указаны на рисунке №3c. Максимальная подача воздуха осуществляется в положении „О“. Следите за чистотой клапана.



Рис.№ 3а

Рис.№ 3б

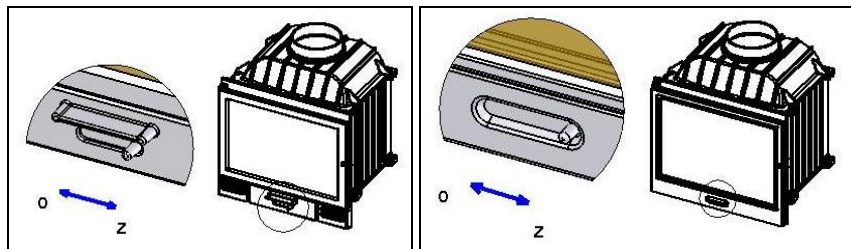

Рис.№ 3с

5.2 Инструкции по безопасности

- При манипуляции и распаковке соблюдайте осторожность и инструкции по безопасности!
- В том случае, если в помещении с установленным каминным вкладышем грозит временно опасность возникновения горючих газов (при приклеивании линолеума, при покрытии красками итп.), необходимо каминный вкладыш вывести из эксплуатации еще перед возникновением данной опасности!
- При прокаливании поверхности каминного вкладыша во время первого затопки необходимо постоянно проветривать и подавать в помещение достаток свежего воздуха!
- Во время работы необходимо обеспечить подачу достаточного количества сжигаемого воздуха и безопасное удаление продуктов сгорания!
- Дверцы камина должны быть всегда закрыты, кроме момента введения в эксплуатацию и дополнения топлива!
- Обслуживание каминного вкладыша может осуществлять только полноправное взрослое лицо!
- Рукоятку для открытия дверок нельзя оставлять вблизи детей!
- Необходимо обеспечить, чтобы дети, лица душевно незрелые и домашние животные не могли проникнуть в пространство топки – опасность ожога и угроза для жизни!
- В течение всего времени работы огонь во вкладыше необходимо регулярно контролировать!
- При одновременной работе другого теплового оборудования в том же пространстве необходимо обеспечить достаточное проветривание!

- Не прикасайтесь к внешней поверхности каминного вкладыша – опасность ожога и угроза для жизни, кроме элементов регулировки, которыми манипулируйте с использованием защитных пособий !
- Огонь в каминном вкладыше нельзя гасить водой!
- Зола из зольника необходимо устранять очень осторожно и с применением защитных пособий, только когда каминный вкладыш не работает!
- Зола укладываете в негорючие сосуды с крышкой !
- Каминные вкладыши не предназначены для непрерывной работы!
- Потребитель нельзя использовать для сжигания отходов и нельзя использовать жидкое топливо !
- В случае возникновения пожара отложений в дымовой трубе ускоренно гасите огонь в каминном вкладыше порошковым противопожарным прибором, или песком, удалите весь горючий материал вблизи каминного вкладыша и дымовой трубы. Закройте двери, элементы управления каминного вкладыша и дымовой регуляционный клапан (если установлен) и без замедления сообщите о пожаре пожарной команде ! **ВНИМАНИЕ** – Перед повторным введением в эксплуатацию каминный вкладыш и дымоходы должен контролировать специалиста!
- На изделии не разрешается проводить какие-либо изменения, кроме монтажных и сервисных работ, проводимых уполномоченными лицами.
- При ремонте можно использовать только запасные части, утвержденные изготовителем.

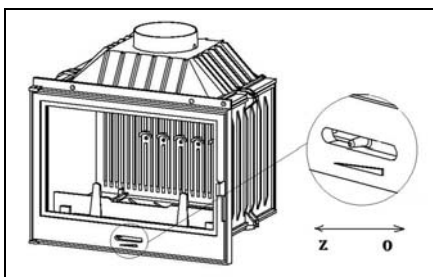
5.3 Первый затоп

Перед первым затопом необходимо контролировать правильность расположения и монтажа каминного вкладыша по разд.4 данного руководства. Далее необходимо контролировать комплектность и целостность каминного вкладыша. Подготовьте, пожалуйста, защитные рукавицы, рукоятку для открытия дверок камина, достаточное количество топлива, а также инструмент для камина.

Первый затоп необходимо провести еще перед обмуровкой каминного вкладыша ввиду тщательного проветривания выжигаемой краски на поверхности каминного вкладыша. Помните, что в течение минимально 4 часов происходит выжигание краски на поверхности камина, поэтому необходимо постоянно проветривать и подавать достаток свежего воздуха в помещение.

ПОРЯДОК ЗАТОПКИ:

1. Открыть дверцы камина и клапаны (или клапан) для подачи воздуха.
2. Рекомендуем высунуть зольник на 2 см в направлении к себе (не относится к типовому ряду Prometheus 51, 53, 73).
3. На чугунный колосник вложить сухую бумагу и на нее дать деревянные щепки.
4. Развести огонь в топке.
5. После этого дверцы каминного вкладыша закрыть, в результате чего воздух для сгорания поступает через зольник под колосник. Далее дверцы открывать только при дополнении топлива!
6. После разгорания щепок добавить куски предназначенного топлива (Максимальная масса дозы добавляемого топлива 4 кг).

7. Во время затопки необходимо контролировать огонь в каминном вкладыше и соблюдать осторожность и правила безопасности (см.разд. 5.2)
8. Рекомендуемое время первой затопки минимально 4 часа и в течение этого времени поддерживайте постоянную мощность.

5.4 Главные принципы работы

1. Каминные вкладыши нельзя перегружать чрезмерным расходом топлива или использованием не предназначенного топлива (см.разд.1).
2. Очень пригодное для сжигания в каминных вкладышах твердое дерево (дуб, бук итп.) однако его влажность не должна превышать 20%.
3. При затопке руководствуйтесь „Порядком затопки“ указанным в разд. 5.3, пункты 1-8
4. Правильного отопления в каминном вкладыше можно достичь путем сжигания небольшого количества топлива и более частого добавления топлива.
5. Предназначенное топливо (в форме полен, щепок итп.) укладываем как можно ближе к середине топки (в местах, где находится колосник),где к огню поступает оптимальное количество воздуха.
6. При добавлении топлива укладывайте его с достаточными зазорами для наиболее оптимального сжигания.
7. Перед каждой затопкой устранили золу из топки и зольника.
8. При сезонном использовании и при плохих атмосферных условиях и плохой тяге необходимо уделять повышенное внимание во время введения в эксплуатацию.
9. При длительном перерыве в работе необходимо контролировать, нет ли закупоривания в дымоходе.
10. Перед каждым сезоном рекомендуем провести уход специализированной фирмой, включая чистку по разд.6.

5.5 Решение наиболее частых проблем

ПРОБЛЕМА	ВОЗМОЖНАЯ ПРИЧИНА	РЕШЕНИЕ
задымление и закопчение стекла	мокрое дерево или смолье	сжигать сухое, твердое дерево с влажностью до 20%, которое храниться хотя бы 12 месяцев на сухом месте
	не разогретый каминный вкладыш	<ul style="list-style-type: none"> - разогреть вкладыш на рабочую температуру - рекомендуем 20мин топить с полуоткрытым зольником (2 см)
	плохая тяга в дымовой трубе	<ul style="list-style-type: none"> - открыть клапан в дымовой трубе - сконтролировать присоединение к дымовой трубе, - уплотнить, вычистить дым.трубу (6х в году)
	огонь вблизи стекла	топить у задней стены каминного вкладыша
при сжигании в каминном вкладыше дым поступает в помещение	мокрое дерево	сжигать сухое, твердое дерево с влажностью до 20%, которое храниться хотя бы 12 месяцев на сухом месте
	не разогретый каминный вкладыш	<ul style="list-style-type: none"> - разогреть каминный вкладыш на рабочую температуру - рекомендуем 20мин топить с полуоткрытым зольником (2 см)
	плохая тяга в дымовой трубе	<ul style="list-style-type: none"> - открыть клапан в дым.трубе - сконтролировать присоединение к дым.трубе - уплотнить, вычистить дым.трубу (6х в году)
вкладыш дымит при добавлении топлива	мокрое дерево	сжигать сухое, твердое дерево с влажностью до 20%, которое храниться хотя бы 12 месяцев на сухом месте
	не разогретый каминный вкладыш	<ul style="list-style-type: none"> - разогреть каминный вкладыш на рабочую температуру - рекомендуем 20мин топить с полуоткрытым зольником (2 см) - добавлять топливо на раскаленный уголь
	плохая тяга в дым.трубе	открыть клапан дым.трубы, сконтролировать присоединение к дым.трубе, уплотнить, вычистить дым.трубу (6х в году)
зазор между стеклами	ослаблены прижимные пружины	перед первой затопкой сконтролировать и затянуть прижимные пружины
пожар в дымовой трубе	упущение в контроле и чистке, сжигание мокрого топлива,	<ul style="list-style-type: none"> - ни в коем случае не гасить водой - закрыть все вводы воздуха для сжигания, по возможности закрыть дымовую трубу - вызвать службу для контроля состояния дымовой трубы после пожара - контактировать изготовителя для контроля потребителя

6. Уход и чистка каминных вкладышей

ВНИМАНИЕ! - Уход и чистку каминных вкладышей проводить исключительно тогда, когда потребитель (каминный вкладыш) не работает!!!

Топка каминных вкладышей - после каждого отопительного сезона и перед ним необходимо тщательно вычистить детали и сконтролировать их целость.

Стекло дверок у камина - необходимо чистить растворителями на базе алкоголя, который для этой цели предназначен, напр. „Очиститель стекла - VIADRUS“. Нельзя использовать вещества, содержащие абразивы, которые бы могли поцарапать стекло и таким образом его повредить.

7. Ликвидация транспортной упаковки, ликвидация изделия после истечения срока службы

Деревянный поддон упаковки	можно использовать на затопку
Картонная коробка упаковки	коммунальный отход
Пластмассовая упаковка	коммунальный отход
Металлическая стягивающая лента	пункт сбора металлолома
Колосник (чугун)	пункт сбора металлолома
Чугунные детали	пункт сбора металлолома
Керамическое стекло	пункт сбора стекла
Уплотняющий шнур	коммунальный отход

8. Перечень главных запасных частей

Огнеупорное стекло	Зольник	Чугунный колосник
Поручень	Рукавицы	Дефлектор

9. Гарантийные условия

Изготовитель предоставляет на корпус каминного вкладыша гарантию в течение 5 лет от даты продажи. Гарантия ограничена на период 6 месяцев у деталей с сильной тепловой нагрузкой, которые не соединены прочно с каминным вкладышем (керамические стекла, колосники, ограждения, зольники, съемные дефлекторы и съемные чугунные детали в топке). Каминный вкладыш изготовлен и послан в соответствии с чертежной документацией и в неповрежденном состоянии. Он упакован и передан как частичная поставка. Изготовитель не возмещает расходы, на которые не распространяется гарантия, а также на расходы по упаковке и транспортировке рекламируемых изделий. Изготовитель гарантирует безопасность и функцию в соответствии с руководством по применению изделия в течение всего срока его службы. Гарантия предоставляется одному покупателю. Гарантия действительна только на территории страны, где было изделие куплено.

Гарантия вступает в действие с приемкой комплектного заполненного гарантийного листа. На гарантийном листе всегда должна быть указана точная дата продажи! Монтаж и обмуровку изделия может осуществлять только специализированная фирма. Гарантийный сервис проводит продавец Вашего

каминного вкладыша, если не было договорено иначе! В случае рекламации необходимо предоставить копию гарантийного листа, ревизии дымовой трубы, расчета дымохода и протокола о передаче строительной фирмы, проводящей обмуровку.

Гарантия не распространяется на:

- дефекты, возникшие в результате неправильного монтажа каминного вкладыша
- дефекты, возникшие при транспорте (транспортируется на специальном поддоне или картоне в вертикальном положении)
- дефекты, возникшие в результате гашения огня в топке другим способом, не постепенным догоранием (напр. водой)
- дефекты, возникшие в результате использования непригодных веществ при чистке стекла или при повреждении стекла механическим ударом (обычно устойчивое к температурам до 750 °С).
- дефекты, возникшие в результате стихийных бедствий (пожар, потоп, итд.)
- дефекты, возникшие в результате применения непригодного топлива
- намеренное повреждение всего каминного вкладыша или его части
- дефекты, возникшие в результате чрезмерного (высокого) расхода топлива, по сравнению с рекомендуемым изготовителем в руководстве
- дефекты, возникшие в результате неправильного выбора каминного вкладыша (тепловая мощность)
- дефекты, возникшие от непригодности дымовой трубы, которая не имеет ревизию и достаточную тягу
- запасные части, не утвержденные изготовителем
- любые необоснованные реконструкции потребителя

Действительно для Чешской республики:

Все информации, касающиеся гарантии на изделие, прекращения гарантии и возможности рекламации, указаны на веб-страницах www.viadrus.cz

Действительно для зарубежных стран:

В случае информации, касающихся гарантии на изделие, прекращения гарантии и возможности рекламации, обращайтесь к Вашему продавцу. Спасибо.

Изготовитель оставляет за собой право на изменения, проводимые в рамках инновации изделия. Изготовитель не несет ответственность за ошибки печати.

10. Перечень предметных норм

ČSN EN 13229:2001	Встроенные потребители для отопления и каминные вкладыши на твердое топливо – Требования и методы испытаний
ČSN 734201	Дымовые трубы и дымоходы – Проектирование, проведение и присоединение потребителей топлива
ČSN 734230:2004	Камины с открытой и закрываемой топкой
ČSN 061008:1997	Пожарная безопасность теплового оборудования
ČSN 730823:1984	Пожарно технические свойства строительных материалов. Степень горючести строительных материалов (1.1.2008)

Szanowny kliencie,

Dziękujemy za zakupienie wkładu kominkowego Prometheus, a tym samym za okazane zaufanie firmie Viadrus. Państwa wkład kominkowy został wyprodukowany w firmie która może poszczycić się certyfikatem ISO 9001:2000.

Przed instalacją i wprowadzeniem do pracy należy dokładnie zaznajomić się z instrukcją obsługi Państwa nowego wkładu kominkowego. Dokładne zaznajomienie się z instrukcją obsługi pozwoli uniknąć problemów powstałych poprzez nieprawidłową instalację oraz błędną obsługę i konserwację kominka, która może prowadzić do uszkodzenia wkładu. Zastosowanie się do poniższych informacji oraz dostosowanie się do wszelkich wytycznych powyższej instrukcji (patrz. rozdz. 5) umożliwi bezproblemowe działanie wkładu kominkowego firmy Viadrus. Prosimy o zachowanie powyższej instrukcji w celu znalezienia ważnych informacji w późniejszym czasie.

1. Opis wkładów kominkowych

Wkłady kominkowe są scharakteryzowane jako urządzenie wewnętrzne z zamkniętym paleniskiem przystosowane do ogrzewania obiektów mieszkalnych lub innych pomieszczeń.

Wkłady kominkowe przystosowane są do pracy z okresowym załadunkiem i nieciągłej pracy. Jednopłaszczowe wkłady kominkowe są przystosowane do ogrzewania pomieszczeń w którym są instalowane.

W wkładach kominkowych jest możliwość spalania paliwa w postaci suchego drewna i brykietów z drewna. Wilgotność paliwa nie może przekraczać 20%.

2. Parametry techniczne wkładów kominkowych Prometheus

Wkłady kominkowe są montowane z wysokiej jakości żeliwnych płyt. Palenisko wkładów kominkowych jest wyposażone w żeliwny ruszt, oraz odłączalny defektor umiejscowiony nad paleniskiem. W drzwiach wkładu kominkowego osadzona jest żaroodporna ceramiczna szyba, a ich konstrukcją umożliwia otwieranie ich w kierunku poziomym w celu dokładania paliwa. Częścią składową wkładu kominkowego jest wymiomy popielnik. Wkłady kominkowe są chronione powierzchniowo specjalną farbą żaroodporną.



Rys nr. 1 Podstawowe elementy wkładu kominkowego

Tab. Nr. 1 Podstawowe parametry techniczno cieplne wkładów kominkowych

Oznaczenia	Fratto 51	Piatto 53	Fratto 501	Piatto 503	Piatto 73
Wysokość (mm)	540		560		610
Szerokość (mm)	500				680
Głębokość (mm)	425	390	425	390	440
Ciężar (kg)	80	75	81	77	144
Palenisko	Żeliwo				
Średnica czopucha (mm)	150				200
Min. wymagany ciąg kominowy (Pa)	11±2				
Sprawność (%)	67				73
Moc znamionowa (kW)	9				13
Zużycie paliwa (kg/h)	3				4,5
Kształt szyby	panorama	plaska	panorama	plaska	plaska
Średnia temperatura spalin za czopuchem (°C)	370				340
Masowy przepływ spalin (g/s)	10,4				12
Wartość CO przy 13% O ₂	0,36				

3. Transport i składowanie

3.1 Transport

Wkłady kominkowe należy transportować w położeniu pionowym, w oryginalnym opakowaniu i zabezpieczone przed pochyleniem i przewróceniem. Transport musi odbywać się w zamkniętych przestrzeniach w celu zabezpieczenia przed uszkodzeniami spowodowanymi wpływem warunków atmosferycznych. Podczas manipulacji, konieczne jest trzymać wkład kominkowy w pionie, oraz go nie wolno nachylać w jakikolwiek sposób żeby uniknąć uszkodzenia. Wkład kominkowy musi być trzymany i przenoszony za pomocą dolnych metalowych części.

Przy odbiorze transportowanych wkładów kominowych należy sprawdzić zawartość opakowania oraz stan transportowanego urządzenia.

3.2 Składowanie

Wkłady kominkowe należy składować w suchym i nieagresywnym środowisku. Kominki należy składować i przenosić w położeniu pionowym. Przy przenoszeniu należy zachować szczególną ostrożność.

4. Umiejscowienie i instalacja

4.1 Aktualne wytyczne umiejscowienia i instalacji

Każdy wkład kominkowy musi być bezwzględnie umiejscowiony i instalowany tak, aby zostały spełnione wszystkie przepisy, polskie i europejskie normy oraz wszelkie wytyczne o których mowa w instrukcji obsługi i instalacji wkładu kominkowego.

Wkłady kominkowe należy instalować w pomieszczeniach suchych, które charakteryzuje norma jako środowisko nieagresywne, bez wpływu jakichkolwiek środków chemicznych, substancji i płynów łatwopalnych.

Przed przystąpieniem do instalacji wkładu kominkowego należy przeprowadzić kontrolę elementów komina do którego będzie instalowany wkład kominowy w celu oceny drogi kanału dymowego, która musi umożliwiać bezpieczne odprowadzenie spalin z podłączonego wkładu kominkowego. Na drodze kanału dymowego nie może być instalowane żadne inne urządzenie.

Przy instalacji należy zachować możliwość kontroli kanału dymowego w celu czyszczenia, obsługi oraz kontroli kanału dymowego oraz komina.

Wewnątrz gdzie instalowany jest wkład kominowy zabrania się stosować jakiegokolwiek instalacji wyciągowej mechanicznej (wentylacja mechaniczna), która mogłaby powodować wsteczny ciąg w kanale dymowym oraz zaciąganie spalin do pomieszczenia. Klimatyzacja może być stosowana jako nadciśnieniowa.

4.2 Przepisy umiejscowienia

Urządzenie należy ustawić na stabilnym podłożu o odpowiedniej nośności, najlepiej na posadzce betonowej lub na niepalnej płycie. Posadzka na której ustawiamy wkład kominkowy musi być równa i stabilna.

W przypadku instalacji urządzenia na posadzce palnej należy umieścić kominiek na izolacji z materiału niepalnego, w taki sposób aby izolacja była szersza od strony drzwi załadowniczych o 800mm i od pozostałych stron o 400mm.

Urządzenie należy instalować w odległości nie mniejszej niż minimalna bezpieczna odległość od materiałów i przedmiotów z materiałów łatwopalnych (patrz. tabela poniżej). Przy materiałach i przedmiotach z materiałów o nieznanym stopniu palności należy traktować je jako stopień palności C₃.

Tab. Nr. 2 Poziomy palności materiałów budowlanych zgodnie z EN 13501-1 i EN 13501-2

Stopień palności materiałów budowlanych i produktów	Materiały budowlane i produkty w zależności od stopnia palności (wg. normy)	Minimalna odległość (mm)	
		Odległość od strony drzwi załadowniczych	Pozostałe odległości od boków wkładu kominkowego
A – niepalne	granit, piaskowiec, beton, płytki ceramiczne, tynk przeciwpożarowy, ...	-	-
B – trudno palne	heraklit, płyty bazaltowe, włókno szklane, ...	800	400
C ₁ – ciężko palne	drewno bukowe, sklejka, twardy papier ...	800	400
C ₂ – średnio palne	drewno sosnowe, modrzewiowe, świerkowe, wykładzina gumowa, ...	800	400
C ₃ – łatwo palne	sklejka asfaltowa, polistyren, polietylen, PVC, ...	1600	800

Wkład kominkowy musi być instalowany z zapewnieniem dylatacji wkładu (zalecane 5 mm). Ściany przylegające do wkładu kominkowego muszą być niepalne. Elementy przylegające do komory spalania muszą być niepalne i z wewnętrznej strony izolowany termicznie. Izolacja termiczna oraz wszelkie materiały stykające się z temperaturą muszą być wykonane z materiałów nie powodujących powstawania substancji szkodliwych dla zdrowia oraz powodujących powstawania szkodliwych gazów.

Komora grzewcza kominka musi być wyposażona w niezamykany otwór odpowietrzania wyposażony w siatkę, górna część krawędzi otworu wentylacyjnego komory grzewczej nie może znajdować się w odległości mniejszej niż 450mm pod stropem. Do przestrzeni komory grzewczej musi być zabezpieczony dostęp w celu kontroli i czyszczenia kanału dymowego.

Regulacja siatki spalania, nadmuchu i powietrza grzewczego należy ustawić tak, aby nie doszło do jakiegokolwiek rozszczenia.

Przed uruchomieniem wkładu kominkowego należy przeprowadzić kontrolę i zbadanie drożności kanału dymowego przed zamknięciem kanału spalania komory grzewczej. Czynność tą należy zlecić osobie z odpowiednimi uprawnieniami np. firmie kominiarskiej. Wynik kontroli musi być wpisany w protokole z kontroli kanału dymowego.

W celu poprawnego montażu i niezawodnego działania polecamy powierzyć montaż wkładu kominkowego wyspecjalizowanej firmie.

5. Wprowadzenie do pracy

5.1 Sterowanie i regulacja elementów

Wkłady kominkowe Prometheus są konstruowane w taki sposób aby sterowanie ich pracą było jak najdokładniejsze. Sterowanie pracą wkładów kominkowych jest opisane za pomocą obrazków umieszczonych poniżej.

5.1.1 Otwieranie drzwi kominka

Sposób otwierania drzwi w poziomie przedstawia rys. nr. 2. Klamka dołączona do kominka służy do odblokowania drzwi, ich otwarcia i zamykania! Należy dbać o czystość powierzchni wewnętrznych i szczelin drzwi kominka, aby zamykanie i otwieranie drzwi nie sprawiało problemów. Drzwi kominkowe należy zamykać dokładnie i szczelnie!

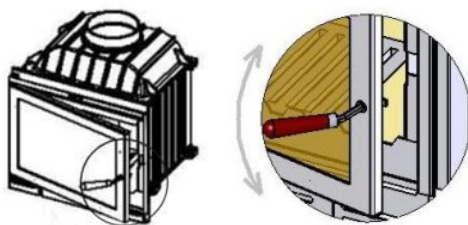

Rys. nr. 2

5.1.2 Regulacja dopływu powietrza pierwotnego.

Typ Prometheus Fratto 501 / Piatto 503 (Rys. nr. 3a)

Pierwotne powietrze doprowadzone do paleniska jest dodawane przez jedną regulacyjno - zamykającą kłapkę z przodu popielnika. Sterowanie i regulacja jest zobrazowana na rys. nr. 3a. Maksymalne dodanie powietrza następuje po przesunięciu klapki w pozycję „O”. Należy dbać o czystość przedniej części popielnika aby praca klapki była swobodna i nie blokowana.

Typ Prometheus Fratto 51 / Piatto 53 (Rys. nr. 3b)

Pierwotne powietrze doprowadzone do paleniska jest dodawane przez jedną regulacyjno – zamykającą kłapkę umieszczoną w dolnej części drzwi wkładu kominkowego. Sterowanie i regulacja jest zobrazowana na rys. nr. 3b. Maksymalne dodanie powietrza następuje po przesunięciu klapki w pozycję „O”. Należy dbać o czystość przedniej części popielnika aby praca klapki była swobodna i nie blokowana.

Typ serii Prometheus Piatto 73 (Rys. nr 3c)

Pierwotne powietrze potrzebne do palenia jest wciągane poprzez jeden zawór regulacyjny w dolnej części drzwiczek. Sterowanie i regulacja jest wyobrażona na rysunku nr 3. Maksymalna ilość dopływu powietrza będzie osiągnięta w poziomie „O”. Należy dbać na czystość zaworu.

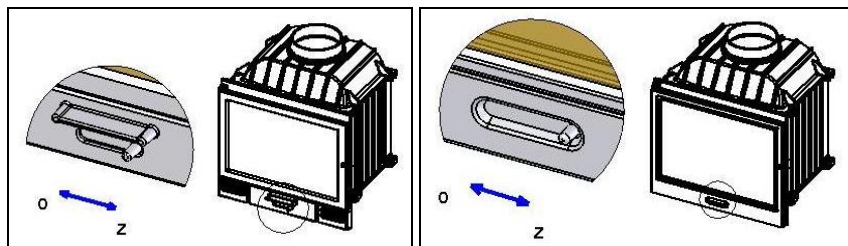

Rys. nr. 3a

Rys. nr. 3b

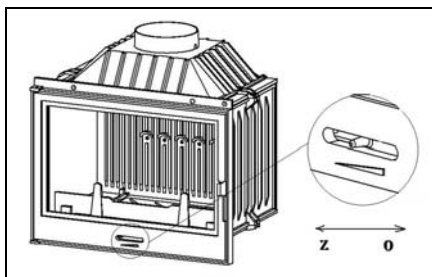

Rys. nr. 3c

5.2 Wytyczne bezpieczeństwa

- Przy obsłudze i pierwszym rozpalaniu należy zachować szczególną ostrożność i zastosować się do wytycznych bezpieczeństwa!
- W przypadku gdy w pomieszczeniu gdzie zainstalowany został wkład kominkowy powstanie niebezpieczeństwo wydzielana się łatwopalnych (np. podczas klejenia wykładzin podłogowych, robót malarskich, itp.), należy wkład kominkowy dokładnie wygaszony. Wkład kominkowy w takiej atmosferze nie może pracować ze względu na niebezpieczeństwo zapalenia lub wybuchu gazów!
- Podczas pierwszego uruchomienia wkładu kominkowego należy doprowadzić świeże powietrze do pomieszczenia i dokładnie wietrzyć. Podczas pierwszego rozpalania może nastąpić wypalanie powierzchni pokrytych farbą i narażonych na wysoką temperaturę!
- Podczas pracy należy dostatecznie wyregulować ilość dostarczanego powietrza do spalania w celu dokładnego odprowadzenia spalin!
- Drzwi paleniska wkładu kominkowego muszą być zawsze szczelnie zamknięte, z wyjątkiem momentu rozpalania i uzupełniania paliwa!
- Wkład kominkowy mogą obsługiwać jedynie osoby pełnoletnie!
- Kłamkę do otwierania drzwi wkładu kominkowego należy przechowywać w miejscu niedostępnym dla dzieci!
- Zabrania się pozostawiania bez opieki w pomieszczeniu z rozpalonym wkładem kominkowym dzieci, osoby postronne oraz zwierzęta domowe ze względu na możliwości poparzenia, utraty zdrowia lub życia!
- Podczas pracy należy dokładnie kontrolować ogień i pracę wkładu kominkowego!
- Podczas równoczesnej pracy innego ogrzewania i wkładu kominkowego należy zapewnić dostateczną wentylację w pomieszczeniu!
- Zabrania się dotykać zewnętrznych elementów wkładu kominkowego podczas pracy – niebezpieczeństwo poparzenia, utraty zdrowia lub życia. Regulacja i sterowanie elementami wkładu kominkowego należy przeprowadzać jedynie przy użyciu środków ochronnych (np. rękawica ochronna)!
- Zabrania się gaszenia ognia za pomocą wody!
- Popiół z popielnika należy usuwać z zachowaniem szczególnej ostrożności przy pomocy rękawic ochronnych. Pozostałości popiołu należy dokładnie usunąć przed rozpaleniem wkładu kominkowego!
- Popiół należy składować do niepalnego pojemnika z pokrywą!
- Wkład kominkowy nie jest przeznaczony do pracy ciągłej!
- Zabrania się spalania w wkładzie kominkowym odpadów oraz paliw płynnych!
- W przypadku powstania pożaru osadów w kominie należy niezwłocznie ugasić ogień w wkładzie kominkowym materiałem przeciwpożarowym np. piaskiem, odsunąć wszystkie łatwopalne materiały znajdujące się w pobliżu wkładu kominkowego i obudowy. Zamknąć drzwi, zamknąć kłapkę regulacyjną i kłapkę regulacyjną kanału spalania (jeżeli jest zainstalowana) i niezwłocznie wezwać straż pożarną! UWAGA – Przed ponownym uruchomieniem należy poddać wkład kominkowy oraz kanał dymowy przeglądowi przez osobę z odpowiednimi uprawnieniami lub firmę specjalistyczną!
- Wszelkie prace naprawcze i remontowe wkładu kominkowego mogą wykonywać jedynie wyspecjalizowane firmy serwisowe oraz uprawnione do tego osoby.
- Podczas naprawy można stosować jedynie elementy i części dostarczone przez producenta.

5.3 Pierwsze rozpalenie

Przed pierwszym rozpaleniem należy dokładnie sprawdzić wszystkie punkty opisane w rozdziale 4 Instrukcji instalacji wkładu kominkowego. Należy przeprowadzić dokładną kontrolę wszystkich elementów wkładu kominkowego. Należy przygotować rękawice ochronne, klamkę do otwierania drzwi kominka, dostateczną ilość paliwa oraz pozostałe narzędzie służące do obsługi kominka.

Pierwsze rozpalenie należy przeprowadzić przed obudowaniem wkładu kominkowego w celu wypalenia farby pokrywające j elementy narażone na temperaturę wkładu kominkowego. Przy pierwszym uruchomieniu należy pamiętać aby przez co najmniej 4 godziny wkład pracował na średniej mocy przy równoczesnym doprowadzeniu świeżego powietrza do pomieszczeń w którym znajduje się wkład kominkowy.

CZYNNOŚCI PRZY ROZPALANIU:

1. Otworzyć drzwi wkładu kominkowego oraz klapki zamykające w celu doprowadzenia powietrza do spalania.
2. Należy wysunąć popielnik na ok. 2cm w kierunku ku sobie (nie dotyczy typu Prometheus 51, 53, 73).
3. Na żeliwny ruszt ułożyć suchy papier (rozpałka) a na wierzch suche kawałki drewna.
4. Rozpalić palenisko.
5. Zamknąć drzwi wkładu kominkowego aby powietrze dostało się przez popielnik pod ruszt. Następnie otwierać drzwi tylko w celu dokładania paliwa!
6. Po dokładnym rozpaleniu kawałków drewna należy dołożyć pozostałą ilość paliwa (maksymalna ilości dokładanego paliwa to 4kg).
7. Podczas spalania należy kontrolować ogień i wkład kominkowy. Należy zwrócić szczególną uwagę aby praca urządzenia był bezpieczna (patrz rozdz. 5.2)
8. Czas pierwszego rozpalenia to co najmniej 4 godzin. Następnie należy ustawić pracę na stałą moc wkładu kominkowego.

5.4 PODSTAWOWE ZASADY PRACY

1. Wkład kominkowy nie może być przeciążany przez załadowywanie zbyt dużej ilości paliwa lub przez stosowanie innego paliwa niż zalecane (patrz rozdz.1).
2. Zalecane drewno do spalania w wkładzie kominkowym to drewno twarde (dąb, buk, itp.). Wilgotność drewna nie może przekraczać 20%.
3. Podczas rozpalania należy postępować wg. „Czynności przy rozpalaniu“ opisanych w rozdziale 5.3, pkt. 1-8.
4. W wkładzie kominkowym należy regularnie kontrolować ilość spalanego paliwa i często je uzupełniać.
5. Dokładane paliwo (w formie polan, zrębków, itp.) układamy jak najbliżej środka (w miejscu gdzie znajduje się ruszt), należy dodać ilość powietrza w celu uzyskania optymalnego ognia.
6. Paliwo należy dokładać z określonymi przerwami celu dokładnego i optym. spalania.
7. Przed każdym rozpaleniem należy usunąć popiół z popielnika i rusztu paleniska.
8. Podczas okresowego opalania lub podczas niekorzystnych warunków atmosferycznych należy zwrócić szczególną ostrożność podczas rozpalania i pracy wkładu kominkowego (możliwość powstania wstecznego ciągu spalin).
9. Po dłuższej przerwie w pracy urządzenia należy skontrolować komorę spalania oraz drożność kanału dymowego.
10. Przed każdym sezonem należy przeprowadzić czyszczenie kanału dymowego przez wyspecjalizowaną firmę wg. wytycznych podanych w rozdz. 6.

5.5 Rozwiązywanie najczęstszych problemów

PROBLEM	MOŻLIWA PRZYCZYNA	ROZWIĄZANIE PROBLEMU
Zabrudzenie i zaczerzenie szyby	Mokre lub smoliste drewno	Palić suchym, twardym drewnem o wilgotności do 20%, które jest składowane przynajmniej 12 miesięcy w suchym miejscu
	Nie rozgrzany wkład kominkowy	<ul style="list-style-type: none"> - Rozgrzać wkład kominkowy do temperatury roboczej - Przeprowadzić palenie z wysuniętym popielnikiem ok. 2cm przez ok. 20min.
	Zły ciąg kominowy	<ul style="list-style-type: none"> - Otworzyć kłapę komina - Skontrolować przyłączenie do komina - Uszczelnić, wyczyścić komin (6x w roku)
	Ogień zbyt blisko szyby	Palić z tylnej części wkładu kominkowego
Wkład kominkowy podczas palenia dymi do pomieszczenia	Mokre drewno	Palić suchym, twardym drewnem o wilgotności do 20%, które jest składowane przynajmniej 12 miesięcy w suchym miejscu
	Nie rozgrzany wkład kominkowy	<ul style="list-style-type: none"> - Rozgrzać wkład kominkowy do temperatury roboczej - Przeprowadzić palenie z wysuniętym popielnikiem ok. 2cm przez ok. 20min.
	Zły ciąg kominowy	<ul style="list-style-type: none"> - Otworzyć kłapę komina - Skontrolować przyłączenie do komina - Uszczelnić, wyczyścić komin (6x w roku)
Wkład kominowy dymi podczas dokładania paliwa	Mokre drewno	Palić suchym, twardym drewnem o wilgotności do 20%, które jest składowane przynajmniej 12 miesięcy w suchym miejscu
	Nie rozgrzany wkład kominkowy	<ul style="list-style-type: none"> - Rozgrzać wkład kominkowy do temperatury roboczej - Przeprowadzić palenie z wysuniętym popielnikiem ok. 2cm przez ok. 20min.
	Zły ciąg kominowy	<ul style="list-style-type: none"> - Otworzyć kłapę komina - Skontrolować przyłączenie do komina - Uszczelnić, wyczyścić komin (6x w roku)
Rozejście szkła, szczelina między szybami	Poluzowane sprężyny dociskowe	Sprawdzić i dokręcić sprężyny szyby przed pierwszym rozpaleniem
Pożar w kominie	Brak przeprowadzanie kontroli i czyszczenia komina i kanału dymowego, palenie mokrym paliwem	<ul style="list-style-type: none"> - W żadnym przypadku nie gasić wodą - Zamknąć wszystkie dopływy powietrza do spalania, jeżeli jest to możliwe przykryć komin - Wezwać firmę kominarską w celu kontroli komina po pożarze - Skontaktować się z producentem w celu przeprowadzenia kontroli urządzenia

6. Konserwacja i czyszczenia wkładu kominkowego

UWAGA! - Konserwacje i czyszczenie należy wykonywać zawsze przy wygaszonym i zimnym wkładzie kominkowym. !!!

Palenisko wkładu kominkowego – przed i po każdym sezonie grzewczym należy dokładnie wyczyścić i skontrolować umieszczenie i szczelność płyt wkładu kominkowego.

Szyba kominkowych drzwi – w celu czyszczenia szyby drzwi należy stosować preparaty na bazie alkoholu np. „Oczyszczacz do szyb – VIADRUS“. Nie należy stosować materiałów ściennych mogących porysować powierzchnie szyby.

7. Likwidacja opakowania, likwidacja urządzenia po upływie czasu żywotności

Drewniana paleta opakowania	można zastosować do pierwszego rozpalenia
Pudło kartonowe opakowania	odpad komunalny
Opakowanie z tworzywa	odpad komunalny
Metalowa taśma spinająca	oddać do skupu odpadów wtórnych
Ruszt (żeliwo)	oddać do skupu odpadów wtórnych
Elementy żeliwne	oddać do skupu odpadów wtórnych
Szyba ceramiczna	oddać do skupu odpadów wtórnych
Sznur uszczelniający	odpad komunalny

8. Lista podstawowych elementów zamiennych

Szyba żaroodporna	Popielnik	Żeliwny ruszt
Poręcz	Rękawice	Deflektor

9. Warunki gwarancji

Producent udziela na korpus wkładu kominkowego gwarancji na okres 5 lat od daty produkcji. Gwarancja na elementy znacznie narażone wysoką temperaturę oraz elementy nie związane na trwałe z korpusem wkładu kominkowego (np. Szyba ceramiczna, ruszt, przegroda, popielnik, deflektor oraz kształtki żeliwne w popielniku) wynosi 6 miesięcy. Wkład kominkowy jest produkowany oraz rozprowadzany według dokumentacji rysunkowej i nienaruszonym stanie. Jest opakowany i sprzedawany jako całość. Producent nie zwraca kosztów napraw nie objętych gwarancją, jak również kosztów pakowania i transportów wyrobów podlegających gwarancji. Producent gwarantuje bezpieczne i niezawodne funkcjonowanie urządzenia przy korzystaniu z niego wg. Instrukcji obsługi na cały okres żywotności urządzenia. Gwarancja przysługuje jedynie kupującemu. Gwarancja jest ważna na terenie kraju w którym urządzenie zostało zakupione.

Gwarancja jest ważna jedynie przy okazaniu kompletnie wypełnionej karty gwarancyjnej. Na karcie gwarancyjnej musi być dokładnie zaznaczona data produkcji urządzenia! Urządzenia może instalować i obudowywać jedynie wyspecjalizowana firma. Serwis gwarancyjny zapewnia sprzedawca - jeżeli nie ustalono inaczej! W przypadku reklamacji należy przedstawić kopie karty gwarancyjnej, protokół odbioru komina i kanału

spalania oraz protokół budowlany z przeprowadzonego montażu kominka i obudowy przez wyspecjalizowaną.

Gwarancja nie obejmuje:

- wad spowodowanych nieodpowiednią instalacją wkładu kominkowego
- wad spowodowanych przez nieodpowiedni transport (wkłady kominkowe transportuje się na odpowiedniej palecie lub w kartonie w pozycji pionowej)
- wad spowodowanych przez wygaszenie ognia lub paleniska w sposób inny niż swobodne dopalenie (np. wodą)
- wad spowodowanych nieodpowiednim czyszczeniem szyby drzwi kominka, ich uszkodzenie przez uderzenie lub uszkodzenie mechaniczne (szkło jest odporne na ciągłe działanie temperatury do 750°C).
- wad spowodowanych przez klęski żywiołowe (pożar, powódź, itp.)
- wad spowodowanych przez zastosowanie niewłaściwego paliwa
- umyślne uszkodzenie całości wkładu kominkowego lub jego części
- wad powstałych przez zastosowanie większych ilości paliwa do spalania, niż dopuszcza instrukcja obsługi wkładu kominkowego
- wad spowodowanych przez nieodpowiedni dobór wkładu kominkowego (moc cieplna)
- wad spowodowanych przez nieodpowiedni komin, bez otworu rewizyjnego oraz dostatecznego ciągu.
- wad spowodowanych przez zastosowanie nieoryginalnych części zamiennych
- wad spowodowanych przez jakiegokolwiek samowolne i nieautoryzowane naprawy wkładu kominkowego

Wszelkie informacje dotyczące gwarancji na urządzenie, wygaśnięcie gwarancji oraz możliwości reklamacji można znaleźć stronie internetowej www.viadrus.cz

Producent zastrzega sobie prawo do wprowadzenia zmian technicznych w konstrukcji urządzenia i powyższej instrukcji.

Producent nie odpowiada za błędy w druku.

10. Spis obowiązujących norm

ČSN EN 13229:2001	Vestavné spotřebiče k vytápění a krbové vložky na pevná paliva – Požadavky a zkušební metody
ČSN 734201	Komíny a kouřovody – Navrhování, provádění a připojování spotřebičů paliv
ČSN 734230:2004	Krby s otevřeným a uzavíratelným ohništěm
ČSN 061008:1997	Požární bezpečnost tepelných zařízení
ČSN 730823:1984	Požárně technické vlastnosti stavebních hmot. Stupeň hořlavosti stavebních hmot (1.1.2008)

Sehr geehrter Kunde,

wir danken Ihnen für den Einkauf vom Kamineinsatz Prometheus, und dadurch für die Vertrauensäußerung zur Marke VIADRUS. Ihr Kamineinsatz ist in der Firma hergestellt worden, die der Besitzer von Zertifikat ISO 9001:2000 ist.

Vor der Installation und Inbetriebnahme machen Sie gründlich mit der Bedienungsanleitung Ihres neuen Heizofens vertraut. Sie verhüten so mögliche, mit der Nichteinhaltung von in dieser Anleitung angeführten Raten und Hinweisen (siehe Kap. 5) entstandene Probleme, die unter bestimmten Umständen bis zur Kamineinsatzbeschädigung führen können. Bewahren Sie auch die Anleitung für das Aussuchen von weiteren Informationen.

1. Definition der Kamineinsätze

Die Kamineinsätze sind als die Binnenverbraucher mit der geschlossenen Feuerstelle für die Gelegenheitsheizung und –zuheizen von Wohnzimmern oder anderen Interieurs charakterisiert.

Kamineinsätze sind für den Betrieb mit der gelegentlichen Feuerbeschickung und dem Aussetzbetrieb bestimmt. Die Einmantelkamineinsätze sind mit ihrer Ausführung für die Gelegenheitsheizung des Raums bestimmt, in dem sie installiert sind.

In den Kamineinsätzen ist als Brennstoff nur trockenes Holz und Holzbrikette zu benutzen, deren Feuchtigkeit keine 20% übersteigen kann.

2. Technische Beschreibung der Kamineinsätze Prometheus

Es handelt sich um die aus den Gusseisenteilen montierte Kamineinsätze. Unsere Kamineinsätze sind aus hochwertigem Grauguss gefertigt. Im Feuerungsraum sind ein Feuerrost aus Guss und der austauschbare Deflektor installiert. In Feuerstelltür ist das feuerfeste Keramikglas eingebaut und ihre Konstruktion ermöglicht diese waagrecht nach links zu öffnen. Kamineinsatzbestandteil ist die ausnehmbare Aschenlade. Die Kamineinsätze mit der speziellen feuerfesten Farbe oberflächlich geschützt.



Bild Nr. 1 Hauptteile des Kamineinsatzes

Tabelle Nr. 1 Hauptsächliche wärmetechnische Parameter des Kamineinsatzes

Typenbezeichnung	Fratto 51	Piatto 53	Fratto 501	Piatto 503	Piatto 73
Höhe (mm)	540		560		610
Breite (mm)	500				680
Tiefe (mm)	425	390	425	390	440
Gewicht (kg)	80	75	81	77	144
Feuerstelle	Gusseisen				
Stutzen (mm)	150				200
Min. prov. Kaminzug (Pa)	11±2				
Wirksamkeit (%)	67				73
Nennleistung (kW)	9				13
Brennstoffverbrauch (kg/h)	3				4,5
Glasscheibenform	Panoramasc heibe	gerade	Panoramasc heibe	gerade	gerade
Durchschnittsrauchgastemperatur hinter dem Stutzen (°C)	370				340
Rauchgasmassenfluss (g/s)	10,4				12
CO Inhalt bei 13% O ₂	0,36				

3. Transport und Lagerung

3.1 Transport

Der Kamineinsatz darf nur in senkrechter Lage, in Originalverpackung und ordentlich gesichert gegen Bewegung und Sturz befördert werden. Die Beförderung muss im Geschlossenraum verlaufen, um der Beschädigung infolge der Witterungsbedingungen zu verhindern. Während des Transportes und der Montage muß der Kamineinsatz zwingend in der vertikalen Position bewegt werden, da sonst Beschädigungen an dem Gusskörper und der Frontscheibe die Folge sein können. Es empfiehlt sich den Kamineinsatz generell an der unteren Gussplatte Zwecks Transport und Einbau anzuheben.

Bei der Übernahme des gelieferten Kamineinsatzes bitte die Unbeschädigung und Vollkommenheit der Verpackung einschl. ihres Inhaltes zu überprüfen.

3.2 Lagerung

Der Kamineinsatz muss im Trocken- und temperierten -raum gelagert werden. Die Lagerung und Manipulation verläuft in senkrechter Lage. Bei der Manipulierung beachten Sie erhöhte Vorsicht.

4. Aufstellung und Installierung

4.1 Allgemeine Hinweise zur Aufstellung und Installierung

Jeder Kamineinsatz muss unbedingt so aufgestellt und installiert werden, um die durch örtliche Vorschriften oder nationale und europäische Normen in gültiger Fassung vorgeschriebenen Bedingungen einschl. ihrer Nachträgen und auch im Einklang mit den in dieser Bedienungsanleitung angeführten Hinweisen eingehalten werden.

Die Kamineinsätze sind zur Installation im Trockenraum bestimmt, den die gültige Norm als unaggressives Milieu, frei von irgendwelchen explosionsfähigen und brennbaren Gasen charakterisiert.

Vor der Kamineinsatzinstallierung ist die Revision des Schornsteinkörpers durchzuführen, an den der Kamineinsatz angeschlossen sein soll und das samt Entwurf und Beurteilung des Rauchgasweges, der den sicheren Rauchgasabfuhr von dem angeschlossenen Kamineinsatz sicherstellen muss. An den Rauchgasweg kann nur ein Verbraucher angeschlossen werden.

Bei der Installierung ist der angemessene Zugang für die Reinigung vom Verbraucher, Abzugskanal und Schornstein sicherzustellen.

Im Interieur, wo der Kamineinsatz untergebracht ist, darf keine Einrichtung für die Luftabsaugung (z.B. Abzugschrank) vorhanden sein, die den Rückzug und die Rauchgasausströmung in den Raum hervorrufen würde. Als Klimaanlage kann nur die Überdruckklimatisierung sein.

4.2 Aufstellungsregel

Der Verbraucher muss auf festem Untergrund mit entsprechender Tragfähigkeit, am besten auf der Beton- oder anderen feuersicheren –platte aufgestellt werden. Erfüllt der bestehende Satz diese unerlässliche Bedingung nicht, müssen für die Erfüllung dieser Forderung geeignete Maßnahmen getroffen werden.

Bei der Installierung auf den Boden aus dem brennbaren Stoff ist der Verbraucher auf die isolierende Unterlage aus dem feuersicheren Material aufzustellen, die über den Verbrauchergrundriss um 800 mm in der Wärmeausstrahlungsrichtung und 400 mm in anderen Richtungen geht.

Auf den Verbraucher und in die Entfernungen, die kleinere als sichere Entfernung sind, dürfen keine Gegenstände aus den brennbaren Stoffen (siehe folgende Tabelle) gelegt werden. Beim unbekanntem Entflammbarkeitsgrad ist aus der Entfernung für den Grad C₃ herauszugehen.

Tabelle 2 Die Feuerwiderstandsfähigkeit wurde nach EN 13501 und EN13501-2 überprüft und deren Werte eingehalten

Entflammbarkeitsgrad der Baustoffe und -produkte	Baustoffe und –produkte, die in die Entflammbarkeitsgrade eingeordnet sind (Normauswahl)	Minimale Entfernung (mm)	
		Senkrechte Richtung an die Drehwand	Andere Richtungen
A – feuerbeständig	Granit, Sandstein, Beton, keramische Fliesen, Brandschutzputzen, ...	-	-
B – schwierig brennbar	Heraklit, Basaltplatten, Glasfaserplatten, ...	800	400
C ₁ – schwerbrennbar	Bucheholz, Furnierplatten, Hartpapier, „Umakart“, ...	800	400
C ₂ - mittelbrennbar	Kieferholz, Lärcheholz, Fichteholz, Gummifußbodenbeläge,...	800	400
C ₃ – leicht brennbar	Asphaltplatte, Polystyrol, Polyethylen, PVC, ...	1600	800

Der Kamineinsatz muss so installiert werden, um die Einsatzdilatation sichergestellt wird (wir empfehlen 5 mm). Die dem Kamineinsatz anliegenden Wände müssen brandfest sein. Mantel der Warmluftkammer muss aus den brandfesten Materialien und auf der Innenseite thermisch isoliert sein. Isolierung und benutzte Bauelemente müssen aus dem Material sein, aus dem durch die Temperaturen keine gesundheitsschädlichen Stoffe frei werden.

Die Warmluftkammer muss durch die nicht ganz abschließbare Öffnung mit dem Gitter belüftet werden, Oberkante der Öffnung aus der Warmluftkammer muss mindestens 450 mm unter der Deckenuntersicht sein. In den Raum der Warmluftkammer muss der Zutritt für die Kontrolle und Reinigung des Rauchgasweges sichergestellt sein.

Die Regulierungsgitter für die Brenn-, Belüftungs- und Heizungsluft sind so einzubringen, um zu ihrer Verstopfung nicht zukommt.

Vor der Inbetriebnahme des Kamineinsatzes muss die Kontrolle und Überprüfung des Rauchgasweges noch vor dem Abschließen des Rauchgasweges noch vor der Schließung des Rauchgasweges durch den Mantel der Warmluftkammer durchgeführt werden. Diese Tätigkeiten können nur von befugter Person, z.B. Schornsteinfegerfirma ausgeführt werden. Ergebnis der Kontrolle muss in den Revisionsbericht des Rauchgasweges eingetragen werden.

Angesichts der Ansprüchigkeit der Kamineinsätze empfehlen wir mit dieser Installierung die ordentlich eingeschulerten spezialisierten Baufirmen bzw. Schornsteinfeger- oder Ofenfirmen zu beauftragen.

5. Inbetriebnahme

5.1 Bedienung und Regelemente

Die Kamineinsätze Prometheus sind so ausgelegt, um ihre Bedienung am einfachsten zu sein. Die Bedienungselemente sind auf den Bildern – siehe weiter – situiert und dargestellt.

5.1.1 Kamintüröffnen

Das Türöffnen in der Horizontalrichtung ist auf dem Bild Nr. 2 dargestellt. Der Griff für das Türöffnen ist abnehmbar und nehmen Sie ihm immer beim Türzuschließen ab! Beachten Sie auf die Reinheit der Dichtungsflächen vom Innenrahmen der Kamintür, um das Zuschließen am einfachsten zu sein. Schließen Sie die Kamintür ordentlich und dicht zu!



Bild Nr. 2

5.1.2 Regulierung der Primärluftzuleitung

Typenreihe Prometheus Fratto 501 / Piatto 503 (Bild Nr. 3a)

Die Primärluft für das Brennen ist über eine regulierbare Absperrklappe an der Front der Aschenlade angesaugt. Die Bedienung und Regulierung ist auf dem Bild Nr. 3a dargestellt. Die maximale Luftzufuhr erreichen Sie in der Lage „O“. Beachten Sie die Reinheit der Aschenlade, um freie Klappenbewegung sicherzustellen.

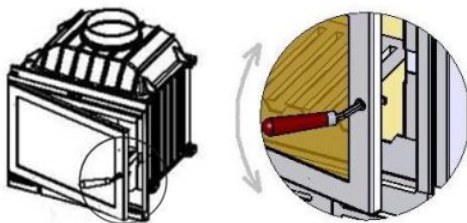
Typenreihe Prometheus Fratto 51 / Piatto 53 (Bild Nr. 3b)

Die Primärluft für das Brennen ist über eine regulierbare Absperrklappe im Kamintürunterteil angesaugt. Die Bedienung und Regulierung ist auf dem Bild Nr. 3b dargestellt. Die maximale Luftzufuhr erreichen Sie in der Lage „O“. Beachten Sie die Reinheit der Klappe.

Typenreihe Prometheus Piatto 73 (Bild Nr. 3c)

Durch die regelbare Lüftungsklappe im unteren Teil des Kamineinsatzes erfolgt die Zufuhr der zur Verbrennung notwendigen Primärluft. Die Bedienung und Regulierung dieser Klappe ist in Bild 3 dargestellt. Eine maximale Luftzufuhr erreichen Sie, wenn Sie die Klappe auf „O“ stellen. Um die Funktionsfähigkeit der Klappe dauerhaft zu gewährleisten, reinigen Sie die Klappe bitte regelmäßig.



Bild Nr. 3a

Bild Nr. 3b

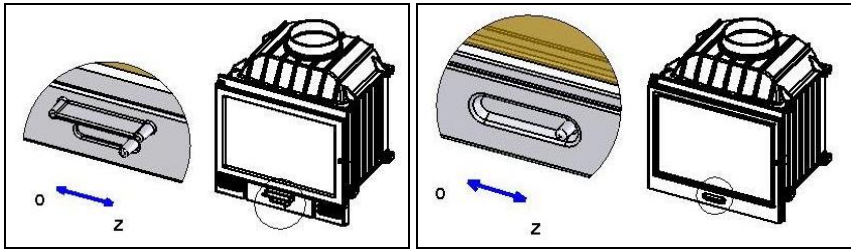

Bild Nr. 3c

5.2 Sicherheitshinweise

- Bei der Manipulation und Auspackung beachten Sie erhöhte Vorsicht und die Sicherheitshinweise!
- Im Fall, dass auf die vorübergehende Zeit im Raum mit dem installierten Kamineinsatz die Entstehung der brennbaren Gase droht (beim Linoleumkleben, bei der Anstricharbeiten usw.) muss der Kamineinsatz außer Betrieb noch vor der Entstehung dieser Gefahr gesetzt werden!
- Beim Betrieb ist genügender Zufuhr der Brennluft und sichere Rauchgasabführung sicherzustellen!
- Die Kamintür muss immer zu sein, außer der Inbetriebnahme und Brennstoffauffüllen beim Beschicken!
- Die Kamineinsatzbedienung darf nur die mündige erwachsene Person durchführen!
- Den Griff für das Türöffnen in Reichweite der Kinder nicht behalten!
- Stellen Sie sicher, um die Kinder, geistig behinderte Personen und Haustiere in den Feuerstellerraum nicht eindringen können – Verbrennungs- und Lebensgefährdungsgefahr!
- Für ganze Zeit des Betriebes muss das Feuer im Kamineinsatz regelmäßig kontrolliert werden!
- Beim gleichzeitigen Betrieb der anderen Wärmeeinrichtung im demselben Raum ist die ausreichende Belüftung sicherzustellen!
- Berühren Sie nicht die äußere Kamineinsatzoberflächen – Verbrennungs- und Lebensgefährdungsgefahr, außer der Bedienungselemente und das nur unter der Anwendung von Schutzhilfsmitteln!
- Feuer im Kamineinsatz niemals mit dem Wasser löschen!

- Asche aus der Aschenlade muss mit erhöhter Vorsicht und unter der Benutzung der Schutzhilfsmittel nur bei Kamineinsatzstilllegung!
- Lagern Sie die Asche in die feuersicheren Gefäße mit dem Deckel!
- Die Kamineinsätze sind nicht zum ununterbrochenen Betrieb bestimmt!
- Der Verbraucher darf nicht für das Verbrennen der Abfälle benutzt werden und es dürfen keine Fließbrennstoffe benutzt werden!
- Im Fall der Brandentstehung der Ansätze im Schornstein löschen Sie das Feuer im Kamineinsatz mit dem Pulverlöschgerät bzw. dem Sand, beseitigen Sie sämtliches brennbares Material von der Kamineinsatz- und Schornsteinkörpersnähe. Schließen Sie die Tür, Bedienungselemente des Kamineinsatzes und die Rauchgasregulierklappe zu (wenn sie eingebaut ist) und melden Sie das Feuer unverzüglich an die Feuerwehr! ACHTUNG – den Kamineinsatz und die Rauchgaswege einschl. Schornstein vor der wiederholten Inbetriebnahme durch den Fachmann untersuchen zu lassen!
- Es ist nicht gestattet, auf dem Produkt irgendwelche Regelungen außer Montage- und Servicearbeiten durchzuführen, die von den berechtigten Personen durchgeführt werden.
- Für die Reparaturen sind nur die vom Hersteller genehmigten Ersatzteile zu benutzen.

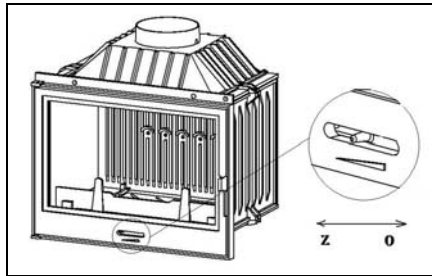
5.3 Erste Anfeuerung

Vor der ersten Anfeuerung ist zu überprüfen, ob der Kamineinsatz ordentlich platziert und installiert nach Kap. 4 dieser Bedienungsanleitung ist. Ferner ist die Kontrolle der Unbeschädigung und Vollständigkeit des Kamineinsatzes durchzuführen. Haben Sie bitte die Schutzhandschuhe, den Griff für Türöffnen, ausreichenden Brennstoffbestand bzw. das Kaminwerkzeug bereit.

Erste Anfeuerung muss noch vor dem Ummauern des Kamineinsatzes aus dem Grund besserer Entlüftung der eingebrannten Farbe auf der Kamineinsatzoberfläche durchzuführen. Beachten Sie bitte, dass für die Zeit von mindestens 4 Stunden zum Kaminfarbeeinbrennen zukommt und also nötig ist, ständig zu belüften und in den Raum genügende Menge der frischen Luft zuzuführen.

VORGEHENSWEISE BEI DER ANFEUERUNG:

1. Öffnen Sie die Kamintür und auch die Klappen (bzw. Klappe) für die Luftzufuhr.
2. Wir empfehlen die Aschenlade um etwa 2 cm zu sich hinauszuschieben (es gilt nicht für die pro Typenreihe Prometheus 51, 53, 73).
3. Auf dem Gusseisenrost legen Sie Trockenpapier (Zündstoff) und auf ihm Holzspäne.
4. Machen Sie in der Feuerstelle ein Feuer.
5. Danach schließen Sie die Kamintür zu, wodurch das Brennluft über die Aschenlade unter den Rost gelangt. Ferner öffnen Sie die Tür nur beim Beschicken!
6. Nach dem Aufbrennen der Späne geben Sie größer Stücke des bestimmten Brennstoffes zu (maximale Gewichtsladung des beschickten Brennstoffes sind 4 kg).
7. Im Laufe der Anfeuerung kontrollieren Sie das Feuer im Kamineinsatz und beachten Sie die erhöhte Aufmerksamkeit und Vorsicht und halten Sie die Sicherheitshinweise ein (siehe Kapitel 5.2)

8. Empfohlene Zeit der ersten Anfeuerung sind mindestens 4 Stunden und erhalten Sie ständige Leistung für diese Zeit.

5.4 Hauptgrundsätze des Betriebes

1. Die Kamineinsätze dürfen nicht durch den unangemessenen Brennstoffverbrauch oder durch die Benutzung vom anderen als festgelegten Brennstoff überlastet werden (siehe Kap.1).
2. Sehr geeignet ist für die Feuerung in den Kamineinsätzen hartes Holz (Eiche, Buche usw.), dessen Feuchtigkeit jedoch keine 20% übersteigen darf
3. Bei den Anfeuerungen schreiten Sie gemäß „Vorgehensweise bei der Anfeuerung“ fort, die im Kap. 5.3, Punkten 1-8 angeführt ist
4. Richtige Feuerung im Kamineinsatz erreichen Sie durch die Feuerung von kleinerer Brennstoffmenge und durch die öftere Beschickung.
5. Bestimmtes Brennstoff (in Form vom Holzscheit, Holzschnittel usw.) legen wir bei Beschickung am nächstens der Feuerstellemitte (an Orten wo sich der Rost befindet), wo das Feuer die optimale Luftzufuhr hat.
6. Das Brennstoff legen Sie bei der Beschickung übereinander mit genügenden Spalten, um das Brennstoff am bestmöglich zu verbrennen.
7. Vor jeder Anfeuerung beseitigen Sie die Asche aus der Feuerstelle und der Aschende.
8. Bei der Saisoneinsetzung und bei schlechten Zug- oder Witterungsbedingungen ist erhöhte Beachtung bei der Inbetriebnahme zu schenken.
9. Nach längerer Zeit der Betriebsunterbrechung ist die Kontrolle durchzuführen, ob zu keiner Verstopfung der Rauchgaswege kam.
10. Vor jeder Saison empfehlen wir die Wartung durch die fachmännische Firma samt Reinigung nach Kap. 6 durchzuführen.

5.5 Lösung der häufigsten Probleme

PROBLEM	MÖGLICHE URSACHE	ABHILFE
Einräuchern und Glasschwärzung	Nasses oder pechiges Holz	Mit dem trockenen Hartholz mit der Feuchtigkeit bis 20% heizen, das mindestens 12 Monate auf dem trockenen Ort gelagert ist
	Nicht erwärmter Kamineinsatz	<ul style="list-style-type: none"> - den Kamineinsatz auf die Betriebstemperatur erhitzen - wir empfehlen 20 Minuten mit der geöffneten Aschenlade zu heizen (2 cm)
	Schlechter Schornsteinzug	<ul style="list-style-type: none"> - die Schornsteinklappe öffnen - Anschließung auf den Schornstein prüfen, - den Schornstein abdichten, reinigen (6x jährlich)
	Feuer in der Glasnähe	Bei der Kamineinsatzhinterwand heizen
Kamineinsatz raucht bei Heizung in das Zimmer	Nasses Holz	Mit dem trockenen Hartholz mit der Feuchtigkeit bis 20% heizen, das mindestens 12 Monate auf dem trockenen Ort gelagert ist
	Nicht erwärmter Kamineinsatz	<ul style="list-style-type: none"> - den Kamineinsatz auf die Betriebstemperatur erhitzen - wir empfehlen 20 Minuten mit der geöffneten Aschenlade zu heizen (2 cm)
	Schlechter Schornsteinzug	<ul style="list-style-type: none"> - die Schornsteinklappe öffnen - Anschließung auf den Schornstein prüfen, - den Schornstein abdichten, reinigen (6x jährlich)
Kamineinsatz raucht bei der Beschickung	Nasses Holz	Mit dem trockenen Hartholz mit der Feuchtigkeit bis 20% heizen, das mindestens 12 Monate auf dem trockenen Ort gelagert ist
	Nicht erwärmter Kamineinsatz	<ul style="list-style-type: none"> - den Kamineinsatz auf die Betriebstemperatur erhitzen - wir empfehlen 20 Minuten mit der geöffneten Aschenlade zu heizen (2 cm) - erst auf Glut beschicken
	Schlechter Schornsteinzug	Die Schornsteinklappe öffnen, Anschließung auf den Schornstein prüfen, den Schornstein abdichten, reinigen (6x jährlich)
Glasausbreiten, Spalte zwischen Gläser	gelockerte Andruckfeder	Vor erster Anfeuerung überprüfen und nachziehen Sie die Andruckfeder
Feuer im Schornstein	Vernachlässigung der Kontrolle und Reinigung, Heizung mit nassem Brennstoff	<ul style="list-style-type: none"> - im keinen Fall mit Wasser löschen - alle Luftzufuhren für das brennen abschließen, wenn möglich, den Schornstein zuklappen - mit Schornsteindienst Kontakt zur Beurteilung des Schornsteinstandes nach dem Feuer nehmen - mit dem Verbraucherhersteller Kontakt nehmen

6. Wartung und Reinigen des Kamineinsatzes

ACHTUNG! - Die Wartung und das Reinigen des Kamineinsatzes führen wir grundsätzlich an dem stillgelegten Verbraucher (Kamineinsatz) durch!!!

Kamineinsatzfeuerstelle - vor und nach jeder Heizsaison ist gründlich zu reinigen und die Unversehrtheit der Teile zu prüfen.

Kamintürglas - ist durch die Lösungsmittel auf Alkoholbasis zu reinigen, die zu diesem Zweck bestimmt sind, z.B. „Glasreiniger - VIADRUS“. Verwenden Sie keine das Schleifmaterial beinhaltete Präparate, die das Glas bekratzen können und dadurch entwerten.

7. Entsorgung der Transportverpackung, Entsorgung des Produktes nach dem Verlauf der Nutzungszeitfrist

Holzpalette der Verpackung	kann zur Anfeuerung benutzen
Kartonschachtel der Verpackung	Kommunalabfall
Plastverpackung	Kommunalabfall
Metallumreifungsband	Metallabfallsammelstelle
Rost (Gusseisen)	Metallabfallsammelstelle
Gusseisenformstücke	Metallabfallsammelstelle
Keramisches Glas	Glassammelstelle
Dichtungsschnur	Kommunalabfall

8. Liste der Hauptersatzteile

Feuerfestes Glas	Aschenlade	Gusseisenrost
Griff	Handschuh	Ablenklech

9. Garantiebedingungen

Der Hersteller gewährt auf den Kamineinsatzkörper die Garantie von 5 Jahren vom Verkaufsdatum. Die Garantie ist auf die Zeit von 6 Monaten bei den stark thermisch beanspruchten Teilen begrenzt, die mit dem Kamineinsatz nicht fest verbunden sind (keramische Gläser, Rosten, Feuerschleusen, Aschenladen, abnehmbare Ablenkleche und abnehmbare Gusseisenformstücke in der Feuerstelle). Der Kamineinsatz ist nach gültiger Zeichnungsdokumentation gefertigt und im unbeschädigten Stand geliefert. Er ist als Teilganzheit verpackt und übergeben.. Der Hersteller deckt keine Kosten, auf die sich die Garantie nicht bezieht, genauso keine Verpackungskosten und Transport der reklamierten Produkte. Der Hersteller garantiert die Sicherheit und Funktionstauglichkeit im Einklang mit der Betriebsanleitung des Produktes für ganze Zeit seiner Nutzungszeit. Die Garantie wird einem Käufer gewährt. Die Garantie erstreckt sich auf Landgebiet des Staates, wo das Produkt eingekauft wurde.

Garantie tritt in Kraft durch die Übernahme des komplett ausgefüllten Garantiescheines. Auf dem Garantieschein muss immer das genaue Einkaufsdatum angeführt werden! Das Produkt kann nur die spezialisierte Firma installieren. Das Garantieservice führt der Verkäufer Ihres Kamineinsatzes durch, wenn nichts anders

vereinbart ist! Im Reklamationsfall fügen Sie die Kopie des Garantiescheins, der Schornsteinrevision, die Berechnung des Rauchgasweges und das Übergabeprotokoll der die Umbauung durchführenden Baufirma bei.

Die Garantie bezieht sich nicht auf:

- die durch unsachgemäß durchgeführte Installation des Kamineinsatzes verursachten Mängel
- die beim Transport verursachten Mängel (es wird auf spezieller Palette oder im Karton senkrecht befördert)
- die durch das Feuerlöschen in der Feuerstelle auf andere Weise verursachte Mängel, als durch den kontinuierlichen Brennschluss (z.B. mit Wasser)
- die durch die Verwendung von ungeeigneten Hilfsmittel beim Glasreinigen oder der Glasbeschädigung durch mechanischen Stoß verursachten Mängel (laufend steht es den Temperaturen bis 750 °C wider).
- die durch die Naturkatastrophen verursachten Mängel (Feuer, Hochwasser usw.)
- die durch die Benutzung des ungeeigneten Brennstoffs verursachten Mängel
- absichtliche Beschädigung ganzes Kamineinsatzes oder seiner Teile
- die durch unangemessenen (höheren) Brennstoffverbrauch verursachten Mängel, als der Hersteller in seiner Betriebsanleitung empfiehlt
- die durch den ungeeigneten Auswahl des Kamineinsatzes verursachten Mängel (Heizleistung)
- die durch den nicht angepassten Schornstein verursachten Mängel, der keine Revision nicht einmal genügenden Zug hat
- die vom Hersteller nicht gebilligten Ersatzteile
- irgendwelche unbefugte Verbraucherbearbeitung

Gilt für tschechische Republik:

Sämtliche Informationen hinsichtlich der Produktgarantie, Garantieentstehung und Reklamationsmöglichkeiten sind auf den Webseiten www.viadrus.cz angeführt.

Gilt für das Ausland:

Sämtliche Informationen hinsichtlich der Produktgarantie, Garantieentstehung und Reklamationsmöglichkeiten - bitte mit unseren Verkäufer Kontakt zu nehmen. Danke.

Der Hersteller behält sich das Recht auf die im Rahmen der Produktinnovation durchgeführten Änderungen vor. Hersteller haftet für die Druckfehler nicht.

10. Liste der zusammenhängenden Normen

ČSN EN 13229:2001	Einbauverbraucher zur Heizung und Kamineinsätze für feste Brennstoffe – Anforderungen und Prüfverfahren
ČSN 734201	Schornsteine und Abzugkanäle – Entworfen, Ausführung und Anschließung der Brennstoffverbraucher
ČSN 734230:2004	Kamine mit der offenen und abschließbaren Feuerstelle
ČSN 061008:1997	Feuersicherheit der Heizeinrichtungen
ČSN 730823:1984	Feuertechnische Eigenschaften der Baustoffe. Entflammbarkeitsgrad der Baustoffe (1.1.2008)

Monsieur,

en vous remerciant d'avoir acheté nos chaudières PROMETHEUS, nous voulons manifester notre satisfaction de la confiance que vous apportez à notre marque VIADRUS. Votre cale de cheminée a été achetée chez l'entreprise qui est titulaire du certificat ISO 9001:2000

Il faut s'habituer dès le commencement du mode d'emploi de votre cale de cheminée. Il est ainsi possible de prévenir aux accidents causés par le non-respect des conseils et des indications mentionnées dans ce mode d'emploi (voir le chapitre n. 5) qui peuvent gravement endommager la cale. Conserver aussi ce mode d'emploi pour rechercher les autres informations.

1. La définition des cales de cheminée

Les cales de cheminée sont en effet des appareils d'utilisation inférieure avec le foyer de chauffe fermé pour le chauffage occasionnel dans des pièces d'habitation ou dans des autres locaux.

Les cales de cheminée sont destinées pour le service interrompu avec le chargement de combustible irrégulier.

Les cales de cheminée avec l'enveloppe simple sont destinées pour le chauffage occasionnel de l'espace où elles sont installées.

Il est possible d'utiliser seulement le bois sec et les briquettes de bois avec l'humidité jusqu'à 20%.

2. La description technique des cales pour la chaudière Prometheus

Ce sont des cales pour chaudières montées à partir des pièces de fonte de grande qualité. Le foyer des cales pour chaudières est équipé d'une grille en fonte avec un déflecteur posé au-dessus du foyer de chauffe. Les portes des cales pour la chaudière sont équipées des verres céramiques réfractaires et la construction permet l'ouverture dans la direction horizontale à gauche. La partie essentielle des cales pour la chaudière est aussi le cendrier amovible. Les cales pour la chaudière sont protégées sur la surface par la couleur rétractaire spéciale.



Le dessin n. 1 Les parties essentielles de la cale pour la chaudière

Le tableau n. 2 Les essentielles caractéristique thermiques et techniques de la cale de chaudière

Le type	Fratto 51	Piatto 53	Fratto 501	Piatto 503	Piatto 73
La hauteur total (mm)	540		560		630
La largeur	500				680
La profondeur (mm)	425	390	390	415	440
Le poids (kg)	80	75	81	77	144
Le foyer	La fonte				
La gorge (mm)	150				200
La traction de service de la cheminée minmaxe (Pa)	11±2				
L'efficacité (%)	67				73
La performance nominale (kW)	9				13
La consommation de combustible (kg/h)	3				4,5
La forme de verre	panorama	plat	panorama	plat	plat
La température des residus de combustion derrière la gorge(°C)	370				340
L'écoulement/débit des residus de combustion (g/s)	10,4				12
Le volume de CO pour 13% O2	0,36				

3. Le transport et le stockage

3.1 Le transport

La cale pour la chaudière est transportée seulement dans la position verticale, dans son emballage d'origine et proprement assurée contre le mouvement et la chute. Le transport doit être réalisé dans l'espace clos pour la prévention contre les mauvais effets climatiques. Il faut respecter la position verticale de la cale pour la cheminée pour la protection contre l'endommagement. La cale doit être prise et transportée en la partie métallique inférieure.

Il nécessaire de bien contrôler l'intégrité de l'enveloppe et son contenu pendant la reprise de la cale de cheminée.

3.2 Le stockage

La cale de cheminée est obligatoirement stockée dans l'environnement sec et bien tempéré. Tous les travaux de stockage et de manipulation sont faits dans la position vertiicale. Il faut travailler très prudemment pendant toute la manipulation.

4. La position et l'installation

4.1 Les instruction générales de la mise en place et l'installation

Toutes les cales de cheminée sont obligatoirement installées de manière de respecter les conditions et les normes imposées par les autorités locales ou par les normes européennes en vigueur avec tous les amendements et aussi les instructions indiquées dans ce mode d'emploi.

Les cales de cheminée sont destinées pour l'installation dans l'environnement sec qui est caractérisé par la norme actuelle comme l'environnement pas agressif sans des gaz inflammables.

Avant l'installation des cales de cheminée faire la révision complète du corps de la cheminée dans laquelle il faut placer la cale de cheminée en respectant la fuite des produits de combustion sûre-il est possible de connecter seulement un appareil sur la voie de combustion.

Pendant les travaux d'installation assurer accès facile pour le nettoyage de l'appareil, du carneau et de la cheminée.

Il n'est pas passible d'installer les appareils de l'aspiration d'air (px. la hotte aspirante) dans la pièce où est installé la cale de cheminée-il existe le danger de la fuite des produits de combustion dans l'environnement. Il est recommandé d'utiliser la climatisation de surpression.

4.2 Les règles pour la mise en place

L'appareil doit être placé sur le socle fixe avec la capacité portante adéquate, de préférence sur le béton ou sur un autre type de la plaque incombustible. Il est nécessaire de prendre des mesures adéquates si la composition actuelle ne correspond pas à cette exigence.

Il est nécessaire de poser l'appareil sur le socle d'isolation incombustible pendant son installation sur le sol.-le socle doit dépasser le plan/la projection horizontale de l'appareil de 800 mm dans la direction du rayonnement et de 400 mm dans les autres directions.

Il est interdit de placer les objets des matières combustibles sur l'appareil –voir le tableau suivant.Il faut respecter la distance pour le degré C3 si le degré de combustibilité n'est pas connu.

Le tableau n. 2 Les degrés de combustibilité des matériaux de construction d'après EN 13501-1 et EN 13501

Le degré de combustibilité des matériaux de construction et des produits	Les matériaux de construction et les produits classés dans le degré de combustibilité (la sélection de la norme)	La distance minimale (mm)	
		la direction verticale sur le mur ouvert	les autres directions
A – incombustible	granit, gros, bétons, carreau de céramique, enduits contre l'incendie,...	-	-
B – difficilement combustible	fibrociment, laques basaltiques, plaques de fibre de verre,...	800	400
C ₁ – très difficilement combustible	bois de hêtre, contre-plaqués, papier durci, formica,...	800	400
C ₂ – moyennement combustibles	bois de pin, de mélèze, d'épicéa, les revêtements de caoutchouc,...	800	400
C ₃ – facilement combustibles	le carton asphalté, polystyrène, polyéthylène, PVC,...	1600	800

La cale de cheminée doit être installée pour garantir la dilatation de la cale (nous recommandons 5 mm). Les parois adhérentes à la cale de cheminée sont impérativement incombustibles. L'enveloppe de l'armoire à air chaud doit être fabriquée des matières incombustibles et isolée thermiquement sur la partie intérieure. L'isolation et les éléments de construction utilisés sont de matériel qui ne dégage pas les matières nuisibles sous l'influence de la température.

L'armoire à air chaud doit être bien purgée par l'ouverture avec le grillage, le bord supérieur de l'orifice de l'armoire à air chaud doit être situé à 450 mm sous le plafond. Il faut garantir l'accès libre dans l'espace de l'armoire à air chaud pour les contrôles et le nettoyage du carneau.

Il faut placer les grillages de régulation d'air de combustion, d'aération et de chauffage pour qu'ils ne soient pas bouchés.

Avant la mise en service de la cale de cheminée faire les contrôles des voies de combustion. Avant la fermeture de la voie de combustion par l'enveloppe de l'armoire à air chaud. Ces activités sont réservées seulement aux personnes qualifiées - pex aux ramoneurs. Le résultat du contrôle doit être inscrit dans le rapport officiel.

Étant donné la difficulté de l'installation des cales de cheminée, il est recommandé de vérifier l'installation par l'entreprise de construction spécialisée ou par l'entreprise des ramoneurs ou des fumistes.

5. La mise en service

5.1 Les éléments de commande et de régulation

Les cales de cheminée Prometheus sont construites de manière que la commande soit la plus facile. Les éléments de commande des cales sont illustrés sur les dessins –voir ci-après.

5.1.1 L'ouverture des portes de la cheminée

L'ouverture des portes dans la direction horizontale est illustrée sur le dessin n. 2. La boucle pour l'ouverture des portes est démontable et il faut le démonter juste après la fermeture des portes! Il faut nettoyer les surfaces d'étanchéité du cadre intérieur des portes de la cheminée pour faciliter la fermeture. Fermer les portes de la cheminée fermement!

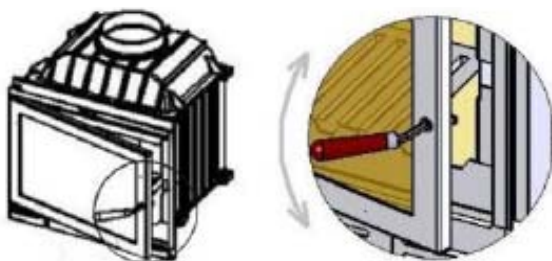

Le dessin n. 2

5.1.2 La régulation d'admission d'air primaire

La série standardisée Prometheus Fratto 501 / Piatto 503 (dessin n. 3a)

L'air primaire pour la combustion est adhérent à travers d'une valve/clapet de fermeture située sur le front du cendrier. La commande et la régulation sont dessinées sur le dessin n. 3 a. C'est dans la position „O“ que vous allez obtenir l'alimentation d'air la plus efficace. Prêter l'attention à ce que le front du cendrier soit net et le mouvement libre du volet/soupape soit assuré.

La série standardisée Prometheus Fratto 51 / Piatto 53 (dessin n. 3b)

L'air primaire pour la combustion est adhérent à travers d'une valve/clapet de fermeture située en bas de portillon de la cheminée. La commande et la régulation sont dessinées sur le dessin n. 3 b. C'est dans la position „O“ que vous allez obtenir l'alimentation d'air la plus grande. Prêter l'attention à ce que la valve soit nette.

La série standardisée Prometheus Piatto 73 (dessin n. 3c)

L'air primaire pour la combustion est adhérent à travers d'une valve/clapet de fermeture située en bas de portillon de la cheminée. La commande et la régulation sont dessinées sur le dessin n. 3 c. C'est dans la position „O“ que vous allez obtenir l'alimentation d'air la plus efficace. Prêter l'attention à ce que la valve soit nette.

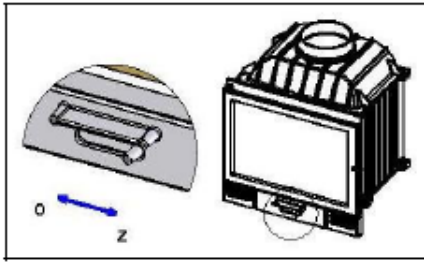

Le dessin n.3a

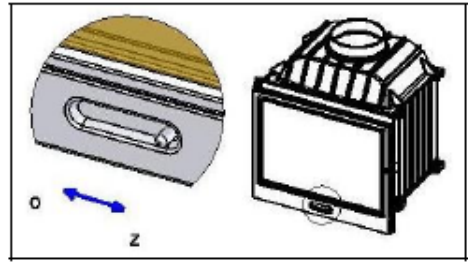

Le dessin n.3b

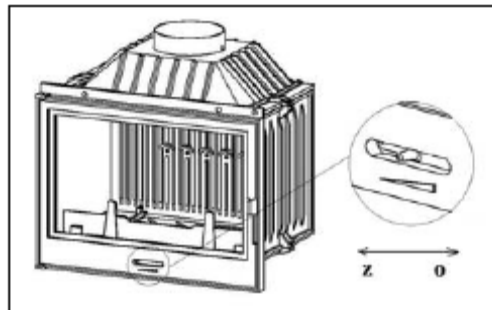

Le dessin n. 3c

5.2 Les directives de sécurité

- Il faut prêter l'attention au respect des directives de sécurité pendant l'emballage et la manipulation !
- S'il existe le danger de la création des combustibles dans le local avec la cale de cheminée installée (pendant le collage du linoléum ou pendant des travaux de peinture), il faut mettre la cale de la chaudière hors de service juste avant que le danger mentionné puisse se produire!
- Il est nécessaire de bien aérer pendant le premier brûlage de la protection superficielle de la cale et d'amener assez d'air frais dans la pièce!
- Il faut assurer l'arrivée d'air de combustion suffisante pendant le service l'évacuation des produits de la combustion!
- Les portes de la cheminée sont fermées excepté et l'alimentation de combustible! pendant la mise en service et l'alimentation e combustible!
- C'est seulement la personne avec l'autorisation qui puisse faire le service de la cale de cheminée!
- Il faut assurer que la boucle d'ouverture des portes reste hors de portée des enfants!
- Prêter l'attention à ce que les enfants et les personnes handicapées ne puissent pas entrer dans l'espace du foyer –il existe le danger de la brûlure!
- Il faut contrôler régulièrement le feu dans la cale pendant tout le temps de service !
- Il est nécessaire d'assurer l'aération adéquate s'il y a un autre appareil thermique en service!

- Ne pas toucher les surfaces extérieures de la cale de cheminée –le danger de brûlure et le danger de mort. Utiliser la protection en travaillant avec des éléments de commande et de régulation!
- Ne pas étouffer un incendie dans la cale avec l'eau!
- Enlever la cendre dans le cendrier avec la précaution en utilisant les instruments de protection. Il faut mettre la cale de cheminée hors de service!
- Il faut déposer la cendre dans le bac/recipient incombustibles!
- Les cales de cheminée ne sont pas destinées pour le service continu!
- Il n'est pas autorisé d'utiliser l'appareil pour la combustion des déchets et utiliser les combustibles liquides!
- Dans les cas d'incendie dans la cheminée étouffer le feu dans la cale avec l'extincteur à poudre ou avec du sable et enlever le matériel combustible se trouvant à proximité du corps de la cheminée. Fermer les portes, les éléments de commande et le clapet de réglage.-s'il est installé. Il faut aussi appeler le service des pompier ! ATTENTION-Laisser vérifier la cale de cheminée, les voies des combustion avec la cheminée par un spécialiste avant de les mettre de nouveau en marche!
- Il est interdit de faire les réparations sur le produit –seulement les travaux de service et de montage sont réalisés par les personnes autorisées.
- Il est possible d'utiliser seulement les pièces de rechange autorisées par le, producteur.

5.3 Le premier chauffage

Il faut vérifier avant le premier chauffage si la cale de la cheminée est bien installée d'après les instructions de la chapitre 4 de ce mode d'emploi. Il est aussi nécessaire de vérifier l'intégrité de la cale de cheminée. Ayez à la disposition les gants de protections, la boucle pour l'ouverture des portes de chaudière et le stockage suffisant de combustible (les outils de cheminée).

Le premier chauffage est à réaliser avant le murage de la cale de cheminée en raison de la meilleure aération de la couleur sur la surface de la cale de cheminée. Il faut que vous preniez en considération que le processus de brûlage dure au moins pendant quatre heures et il faut constamment aérer la pièce.

L'ORDRE CHRONOLOGIQUE PENDANT LE CHAUFFAGE:

1. Il faut ouvrir les portes de la cheminée et les/clapets volets pour l'arrivée d'air.
2. Nous recommandons de retirer le cendrier cca 2 cm à soi (ne pas le faire pour les types Prometheus 51,53,73).
3. Il faut poser le papier sec sur la grille en fonte et sur ce papier les coupeaux de bois
4. Il faut allumer le feu dans le foyer.
5. Fermez après les portes de la cale et l'air de combustion va entrer à travers le cendrier sous la grille. N'ouvrez pas les portes que pendant le chargement.!
6. Pour faire allumer les coupeaux ajouter de grands morceaux de combustion (la dose maximale du combustible ajouté est de 4 kg).
7. Il faut contrôler le feu dans la cale pendant tout le temps du chauffage, soyez vigilant et respectez les directives de sécurité (voir le chapitre 5.2).

8. La durée recommandée du premier chauffage est au moins de 4 heures et il faut maintenir la performance constante pendant tout le temps.

5.4 Les principales instructions du service

1. Il est interdit de surcharger les cales de la cheminée avec la consommation disproportionnée du combustible et utiliser le combustible défendu (voir le chapitre 1).
2. Le bois dur (le chêne et le hêtre) sont convenables pour le chauffage dans les cales de la cheminée parce que la valeur d'humidité ne doit pas dépasser la valeur de 20%.
3. Il faut suivre les recommandations du „Processus de chauffage“ indiquées dans le chapitre 5.3, points 1-8
4. Vous pouvez réaliser le bon chauffage dans la cale de la cheminée avec la plus petite quantité de combustible et le chargement plus fréquent.
5. Le combustible (en forme des tronçons de bois) est placé le plus proche du centre de foyer (dans la place où se trouve la grille) parce que c'est dans cet endroit où l'alimentation en air est optimale.
6. Il faut poser le combustible en respectant l'espace suffisant entre les tronçons de bois pour obtenir la combustion optimale.
7. Enlever la cendre du foyer et du cendrier avant le chauffage.
8. Pendant les conditions climatiques difficiles ou les mauvaises conditions de traction est nécessaire de prêter l'attention particulière pendant sa mise en service.
9. Pendant la durée d'interruption de service plus importante est nécessaire de faire le contrôle des voies de combustion pour empêcher l'étanchement.
10. Nous recommandons de faire l'entretien complet avant le début de la saison de chauffage par l'entreprise spécialisée –y compris le nettoyage d'après les instructions du chapitre 6.

5.5 La solution des problèmes les plus fréquents

Le problème	La cause possible	La solution
le noircissement du verre	le bois humide ou résineux	chauffer avec du bois dur, sec avec l'humidité jusqu'à 20 %, le bois est stocké au moins pendant 12 mois sur la place sèche
	la cale de la cheminée n'est pas échauffée	<ul style="list-style-type: none"> - chauffer la cale de la cheminée sur la température de service - nous recommandons de chauffer pendant 20 minutes avec le cendrier ouvert (2 cm)
	la mauvaise traction de la cheminée	<ul style="list-style-type: none"> - ouvrir le volet/le clapet de la cheminée - vérifier la connexion avec la cheminée - étancher, nettoyer la cheminée (6x par an)
	le feu est proche du verre	chauffer près du mur arrière de la cale
la cale de cheminée fume dans la pièce pendant le chauffage	le bois humide	chauffer avec du bois sec et dur, avec l'humidité jusqu'à 20%, le bois doit être stocké dans lieu sec pendant au moins 12 mois
	la cale de la cheminée mal chauffée	<ul style="list-style-type: none"> - chauffer la cale de la cheminée sur la température de service - nous recommandons de chauffer pendant 20 minutes avec le cendrier ouvert (2 cm)
	la mauvaise traction de la cheminée	<ul style="list-style-type: none"> - ouvrir le clapet de la cheminée - vérifier la connexion avec la cheminée - étancher, nettoyer la cheminée (6x par an)
la cale de la cheminée fume pendant le chargement	le bois humide	chauffer avec du bois sec et dur, avec l'humidité jusqu'à 20%, le bois doit être stocké dans le lieu sec pendant au moins 12 mois
	la cale de la cheminée mal chauffée	<ul style="list-style-type: none"> - chauffer la cale de la cheminée sur la température de service - nous recommandons de chauffer pendant 20 minutes avec le cendrier ouvert (2 cm) - ajouter sur le charbon brûlant
	la mauvaise traction de la cheminée	<ul style="list-style-type: none"> - ouvrir le clapet de la cheminée - vérifier la connexion avec la cheminée - étancher, nettoyer la cheminée (6x par an)
l'écartement des verres, l'espace vide entrée les verres	le déblocage du ressort de pression	avant le premier chauffage vérifier et resserrer les ressorts de pression
l'incendie dans la cheminée	le manquement de contrôle et de nettoyage, le chauffage avec le combustible humide	<ul style="list-style-type: none"> - ne pas étouffer avec de l'eau - fermer toutes les arrivées d'air pour la combustion, si possible baisser la cheminée - contacter les ramoneurs pour la vérification de la cheminée après l'incendie - contacter le producteur pour le contrôle

6. L'entretien et le nettoyage des cales de cheminée

ATTENTION ! – L'entretien et le nettoyage des cales de la cheminée sont faits seulement quand l'appareil est hors de service!!!

Le foyer des cales de chauffage- avant et après la saison de chauffage est nécessaire de bien nettoyer et vérifier l'intégrité des pièces.

Le verre de porte de cheminée- il faut utiliser les dissolvants sur la base d'alcool qui sont destinés pour cette utilisation, par exemple „Le nettoyer de verre-VIADRUS“. Ne pas utiliser les détergents contenant l'abrasif qui pourrait endommager le verre.

7. La liquidation de l'emballage de transport, la liquidation du produit après sa durée de service

La palette en bois	Il est possible de l'utiliser pour le chauffage
Les boîtes en carton	Le service des déchets communaux
L'emballage plastique	Le service des déchets communaux
La bande de serrage métallique	Le service des déchets communaux
La grille en fonte	Le service des déchets communaux
Les tuyaux d'ajustage	Le service des déchets communaux
Le verre céramique	Le centre de collecte de verre

8. La liste des pièces de rechange principales

Le verre résistant au feu	Le cendrier	La grille en fonte
La barre d'appui	Les gants	Le déflecteur

9. Les conditions de garantie

Le fabricant offre la garantie de 5 ans pour les cales de cheminée depuis la date de la vente.

La garantie est limitée pour la durée de 6 mois sur les parties avec un grand effort de température qui ne sont pas fermement connectées avec la cale (les verres céramiques, les grilles, les blocages, les cendriers, les déflecteurs détachables et les tuyaux d'ajustage rétractables). La cale de cheminée est produite et expédiée dans l'état parfait d'après la documentation technique et les dessins valables. Elle est emballée et transmise comme l'ensemble partiel. Le fabricant ne paie pas les charges qui ne sont pas connectées avec la garantie, ni les frais de transport et d'emballage. Le fabricant garantit la sécurité et l'efficacité du produit dans le cadre du mode d'emploi pendant tout le temps de sa durée de service. La garantie est valable seulement sur le territoire du pays dans lequel le produit a été acheté.

La garantie prend son efficacité le jour de la réception du bulletin de garantie dûment rempli. Il faut mentionner le jour exacte de la vente sur le bulletin de garantie! Seulement l'entreprise spécialisée peut faire l'installation et le muraillement. Le fabricant de votre cale est responsable du service après vente (s'il n'est pas convenu autrement). Dans le cas de réclamation présentez la copie du bulletin de garantie, les révisions de la cheminée, les

calculs de la voie de combustion et le protocole de l'entreprise de construction qui a fait le muraillement.

La garantie ne comprend pas les cas suivants:

- les défauts causés par l'installation non professionnelle de la cale de cheminée
- les défauts intervenus pendant le transport (le transport est réalisée sur la palette spéciale ou sur le carton spécial dans la position verticale)
- les défauts causés par l'extinction de feu différente que par la finition de feu ininterrompue (par exemple par l'eau).
- les défauts causés par l'utilisation des produits de nettoyage du verre impropres (le verre est résistant aux températures jusqu'à 750 °C).
- les défauts causé par les sinistres (l'incendie, l'inondation, etc).
- les défauts causés par l'utilisation de combustible impropre
- l'endommagement intentionnel de la cale de cheminée
- les défauts causés par la consommation (plus grande) de combustible que celle-ci qui est recommandée par le producteur dans le mode d'emploi
- les défauts causés par la mauvaise sélection de la cale de cheminée (la preformance thermique)
- les défauts causés par la cheminée mal adaptée qui n'a pas de révison et la traction sufissante
- les pièces de rechange ne sont pas approuvées par le producteur
- les réparations des appareil non approuvées

Valable pour la Tchèque:

Toutes les informations concernant la garantie, l'expiration de la garantie et les possibilité de l'application de la garantie sont mentionnées sur le web site www.viadrus.cz

Valable pour l'étranger:

Toutes les informations concernant la garantie, l'expiration de la garantie et les possibilité de l'application de la garantie sont disponibles chez votre vendeur. Merci.

Le producteur se réserve le droit du changement dans le cadre de l'innovation du produit. Le producteur n'est pas responsable des fautes de presse.

10. La liste des normes correspondates

ČSN EN 13229:2001	Les appareil incorporés pour le chauffage et les cales de cheminée pour combustible solide-Les exigences et les méthodes d'essai
ČSN 734201	Les cheminées et les carneaux –La projection,la réalisation et la connexion des appareil de consommation
ČSN 734230:2004	Les cheminées avec les foyers fermés et kuverts
ČSN 061008:1997	La sécurité contre l'incendie des appareils thermiques
ČSN 730823:1984	Les qualités des matériaux de construction. Le degré de combustion des matériaux de construction (1.1.2008)

ŽDB GROUP a.s. člen KKCG Industry, závod VIADRUS
Bezručova 300, CZ-375 93 Bohumín
Česká republika
Tel.: +420 596 083 050
Fax: +420 596 082 808
E-mail: info@viadrus.cz
Web: www.viadrus.cz



2007

Typ / Type / Tun
Prometheus

Vyr. číslo / Ser. No.
Nr. ser. / Зав. номер

ZÁRUČNÍ LIST – POTVRZENÍ O JAKOSTI A KOMPLETNOSTI
ZÁRUČNÝ LIST - POTVRDENIE O AKOSTI A KOMPLETNOSTI
KARTA GWARANCYJNA - POTWIERDZENIE JAKOŚCI I KOMPLETNOŚCI
GUARANTEE CERTIFICATE - QUALITY AND COMPLETENESS CERTIFICATE
GARANTIESCHEIN - QUALITÄTS- UND KOMPLETTHEITSBESCHEINIGUNG
ГАРАНТИЙНЫЙ ТАЛОН - ПОДТВЕРЖДЕНИЕ О КАЧЕСТВЕ И О КОМПЛЕКТНОСТ
BULLETIN DE GARANTIE – CERTIFICAT DE QUALITÉ ET D' INTÉGRALITÉ

*Datum prodeje / Dátum predaja / Data
sprzedaży / Sell-by date / Verkaufsdatum /
Дата продаж / Date de vente*

*Prodejce / Predajca / Sprzedawca / Dealer
Verkäufer / Продавец / Vendeur*

*Obezdění / Omurovanie / Obmurowanie
Setting / die Mauerung / Облицовка / Murage*

*Revize komína / Revízia komína / Przegląd
komína / Chimney revision / die Revision des
Schornsteins / Ревизия камина / Révision de
cheminée*

VIADRUS

ŽDB GROUP a.s. / závod VIADRUS
Bezručova 300 / 735 93 Bohumín / CZ
Tel.: +420 596 083 050 / Fax: +420 596 082 822
www.viadrus.cz / info@viadrus.cz